



מכרז פומבי 04/2018

תכנון, ייצור ואספקה של שולחנות ייעודיים להפעלת מערכות טכנולוגיות ("שולחנות בקרה ושליטה")

חטיבת בטמ"ח - משרד החוץ

מועדי המכרז:

11.6.2018	מועד אחרון למשלוח שאלות הבהרה
12:00 שעה 1.7.2018	מועד אחרון להגשת הצעות

סיון תשע"ח
מאי 2018



- נוסח מודעה בעיתון ובאינטרנט -

הנדון: מכרז פומבי 04/2018 תכנון, ייצור ואספקת שולחנות ייעודיים להפעלת מערכות טכנולוגיות - חטיבת בטמ"ח - משרד החוץ

משרד החוץ באמצעות חטיבת הבטחון מבקש לבחור ספק לתכנון, ייצור ואספקה של שולחנות ייעודיים להפעלת מערכות טכנולוגיות ("שולחנות בקרה ושליטה"). השולחנות מיועדים לעמדות בקרה והפעלה של מערכות טכנולוגיות שונות בנציגויות ישראל בחו"ל המשמשות להפעלת מסכים שונים, מערכות אינטרקום וכד'. הייצור יבוצע באתר הספק בארץ.

את חוברת המכרז (כולל פירוט תנאי הסף להשתתפות וטופס הרשמה למכרז) ניתן לקבל דרך אתר האינטרנט של המשרד בעברית בכתובת www.mfa.gov.il/MFAHeb (מידע כללי - מידע מודעות ומכרזים). את טופס ההרשמה יש לשלוח לדואר אלקטרוני לכתובת: michrazim@mfa.gov.il. משלוח טופס ההרשמה חיוני כדי לקבל הבהרות ומענה לשאלות ככל שיופצו למציעים.

את ההצעה, בצירוף כל המסמכים הדרושים, יש להגיש בחוברת כרוכה במעטפה סגורה. על המעטפה להימצא בתוך תיבת המכרזים המתאימה, המוצבת בכניסה לשער הדואר הדיפלומטי של המשרד, רחוב בנק ישראל 5 בקרית הממשלה בירושלים, לא יאוחר מיום א' 1.7.2018 שעה 12:00.

בדבר שאלות הבהרה ניתן לפנות בדוא"ל על פי הכתובת הנ"ל עד ליום 11.06.2018. האחריות על הכנסת המעטפה לתוך תיבת המכרזים עד למועד הנ"ל חלה על המציע ועל המציע בלבד.

המשרד רשאי שלא לקבל את ההצעה הזולה ביותר, או כל הצעה שהיא ו/או לבטל את המכרז מבלי להכריז על זוכה כלשהו, וכן רשאי לנהל משא ומתן עם מציעים שהצעותיהם תימצאנה מתאימות.

הפרטים המתוארים בהודעה זו הינם תמציתיים וכלליים וההוראות המופיעות במסמכי המכרז עצמם הן אלה שתחייבנה את המשרד ואת המציע.



תוכן העניינים

2	נוסח המודעה בעיתון
4	טופס הרשמה למכרז
5	פנייה למציעים במכרז
12	נספח א' - הנחיות כלליות ומפרט טכני
20	נספח ב' - טופס הגשת הצעה
22	נספח ג' - הצעת מחיר
23	נספח ד' - הסכם ההתקשרות
34	נספח ה' - ערבות הסכם
35	נספח ו' - התחייבות לשמירת סודיות
37	נספח ז' - התחייבות להימנעות מניגוד עניינים
39	נספח ח' - מועד התשלום הממשלתי
40	נספח ט' - אישור על קיום ביטוחים
42	נספח י' - כללי הצמדת התמורה למדד
43	נספח י"א - אישור רו"ח עסק חי
44	נספח י"ב - התחייבות על אי תיאום הצעות
46	נספח י"ג - תצהיר בדבר העסקת אנשים עם מוגבלויות
48	נספח י"ד - תצהיר היעדר הרשעות בגין העסקת עובדים זרים ושכר מינימום
50	נספח ט"ו - מחירון חלקי חילוף / אלמנטים מיוחדים / פרזולים וכד'



תאריך: _____

לכבוד
משרד החוץ
michrazim@mfa.gov.il

הנדון: מכרז פומבי 04/2018 תכנון, ייצור ואספקת שולחנות ייעודיים להפעלת מערכות טכנולוגיות - חטיבת בטמ"ח - משרד החוץ
טופס הרשמה למכרז

אנו מבקשים להירשם להשתתפות במכרז, לקבל מענה לשאלות הבהרה ככל שיופץ למציעים וכן להשתתף בסיור קבלנים.

שם המציע: _____

כתובת: _____

איש קשר: _____

טלפון: _____

טלפון נייד: _____

מספר עוסק מורשה: _____

דואר אלקטרוני: _____

חתימה: _____



סיון תשע"ח
מאי 2018

הנדון: מכרז פומבי 04/2018 תכנון, ייצור ואספקת שולחנות ייעודיים להפעלת מערכות טכנולוגיות - חטיבת בטמ"ח - משרד החוץ

כללי

1. משרד החוץ באמצעות חטיבת הבטחון (להלן: "המשרד"), מבקש לבחור ספק לתכנון, ייצור ואספקה של שולחנות ייעודיים להפעלת מערכות טכנולוגיות ("שולחנות בקרה ושליטה").
2. השולחנות מיועדים לעמדות בקרה והפעלה של מערכות טכנולוגיות שונות בנציגויות ישראל בחו"ל לצורך הפעלת מסכים שונים, מערכות אינטרקום וכד'.
3. המכרז מופנה לספקים המתמחים בתכנון וייצור שולחנות המיועדים להפעלת מערכות טכנולוגיות בחדרי בקרה ושליטה. הספק הזוכה יבצע את הייצור כולו בארץ, באתר שברשותו, כדי לאפשר למשרד פיקוח ובקרה על תהליך הייצור, ביצוע התאמות, זמינות חלפים וכד'.
4. על המציע לעמוד בתנאי הסף המפורטים בסעיפים 18-30 להלן.
5. הספק הזוכה נדרש לעמוד בדרישות והנחיות הבטחון כמפורט בסעיף 59 להלן.

מפרט ייצור, אספקה ושירות

6. להלן פירוט המידות התקניות וטווח מידות אפשרי לכל שולחן:

(א)	(ב)	(ג)	(ד)
#	מידה	מידה תקנית ס"מ	טווח בס"מ
א	אורך כללי	2*150=300 (מורכב מ - 2 פלאטות באורך 150 ס"מ כל אחת)	2 * (110 עד 180)
ב	עומק כללי	85	70 עד 100
ג	גובה משטח העבודה	74	מתכוונן בין 70-78

7. על פי רוב המשרד יזמין מהספק שולחנות בהתאם למידה התקנית (ראה טבלה בסעיף 6 לעיל - טור ג'). המשרד עשוי להזמין גם שולחנות במידות אחרות, בהתאם לטווחים המצויינים בטבלה בסעיף 6 לעיל - טור ד' - ללא תוספת מחיר.
8. לפני התחלת הייצור הספק יקבל מהמשרד את המידע הרלוונטי לייצור ואספקת השולחן. מובהר בזאת כי בכל פרויקט קיימים נתונים רלבנטיים ומאפיינים שונים ועל הספק לוודא שיש ברשותו את כל המידע הדרוש מבעוד מועד. באחריות הספק לקבל מהמשרד מידע החסר לו על מנת לבצע ולהשלים את הפרויקט.
9. מצורף בזאת נספח א' ובו מפרט הייצור והשירות המחייב את הספק.

משך ההתקשרות

10. ההתקשרות עם הספק הזוכה תחל ממועד חתימת ההסכם על ידי מורשי החתימה של המשרד הכוללים את חשבת המשרד וסמנכ"ל ארגון ומינהל. ההסכם יהיה בתוקף עד ליום 31.12.2024, במתכונת של "הסכם מסגרת".
11. למשרד (ולמשרד בלבד) שמורה הזכות להודיע לספק בכל עת על סיום מוקדם של תקופת ההתקשרות, בהתאם לאמור בהסכם המצורף.

הוצאת הזמנת רכש לספק

12. במהלך תקופת ההתקשרות, בכפוף לקיום תקציב ייעודי לנושא, המשרד יוציא לספק מעת לעת הזמנות לייצור ואספקת שולחנות בקרה ושליטה.



13. הספק יחל לטפל בתכנון וייצור השולחן רק אם קיבל מהמשרד הזמנת רכש חתומה על ידי מורשי החתימה של המשרד. בהזמנה יפורטו בין היתר נתונים כלליים ופרטניים אודות השולחן שאותו יש לתכנן ולייצר כולל לוח זמנים, אבני דרך, עלויות, הוראות מיוחדות וכד'.
14. הספק לא יבצע פעולה כלשהי של תכנון / ייצור וכד' אלא אם קיבל הזמנה חתומה מהמשרד כמפורט לעיל.

הממונה

15. הממונה על הוצאת הזמנות לספק, הנחייתו ותיאום פעילותו: מנהל המחלקה ללוגיסטיקה ומערכות בטחון - חטיבת בטמ"ח.

אומדן כמות הזמנות

16. אומדן כמות שולחנות שיוזמנו מהספק הזוכה: כ-7 יחידות בשנה. המשרד אינו מתחייב להזמין מהספק כמות מינימלית כלשהי של שולחנות, והספק לא יבוא למשרד בטענה או דרישה אם כמות השולחנות שיוזמנו ממנו בפועל תהיה קטנה מהכמות לה ציפה.

מועדי אספקה

17. זמן האספקה של כל שולחן החל מאישור סקיצות לספק ועד למועד המסירה למשרד - עד 30 יום (כולל תכנון, ייצור, אספקה, הדרכה). קבלן מטעם המשרד יגיע לאסוף את המוצר מאתר הספק, כמפורט בנספח א' המצ"ב סעיף 9.

מסמכים שעל המציע לצרף להצעה

18. צירוף אישור מפקיד מורשה, מרואה חשבון או מיועץ מס, או העתק ממנו, המעיד כי המציע מנהל פנקסי חשבונות ורשומות לפי חוק עסקאות גופים ציבוריים (אכיפת ניהול חשבונות ותשלום חובות מס), התשל"ו - 1976;
19. במידה והמציע הוא תאגיד, יש לצרף תעודת התאגדות אצל הרשם הרלבנטי;
20. אישור עוסק מורשה;
21. במידה והמציע הוא חברה / שותפות: אין לו חוב אגרה שנתית ברשות התאגידים בשנים שקדמו למועד הגשת ההצעה. בנוסף, המציע אינו חברה מפרת חוק ואינו עומד בפני התראה קודם רישום כחברה מפרת חוק. לצורך עמידה בתנאי סף זה יש לצרף את המסמכים **כמפורט בסעיף 6 נספח ב' המצ"ב** (טופס הגשת הצעה למכרז);
22. מציע שהוא עסק בשליטת אישה יצרף להצעתו אישור ותצהיר כמשמעותם בסעיף 2' לחוק חובת מכרזים;
23. התחייבות לעשות שימוש בתוכנות מקור בהתאם לנספח י"ג המצ"ב.
24. אישור רו"ח שלפיו למציע אין הערה בנושא "עסק חי", בהתאם לנוסח בנספח י"א המצ"ב.
25. התחייבות בדבר אי תיאום הצעות למכרז, על ידי הגשת נספח י"ב המצ"ב כשהוא חתום על ידי המציע.
26. צירוף תצהיר בדבר העסקת אנשים עם מוגבלויות באמצעות נספח י"ג המצ"ב.
27. תצהיר בדבר היעדר הרשעות בגין העסקת עובדים זרים ושכר מינימום באמצעות נספח י"ד המצ"ב.
28. צירוף חוברת המכרז (עמודים 1-50, כולל פנייה זו לקבלת הצעות על נספחיה א' עד י"ב), **כשהיא חתומה על ידי המציע בתחתית כל עמוד ועמוד** (חותמת וחתימה בראשי תיבות). מסמך שלא מצוין בו מקום לחתימה ייחתם בתחתית הדף. יש לחתום חתימה מלאה ומחייבת במקומות הדרושים. יש לצרף להצעה גם את ההסכם, למלא אותו במקומות הדרושים (כולל פרטי המציע, כתובתו, ח.פ., חתימה, חותמת וכדומה), לחתום עליו בתחתית כל עמוד וכמו כן לחתום במקום המיועד לכך בהסכם חתימה מלאה כולל חותמת. כל חתימה תהיה על ידי מורשה החתימה של המציע.



תנאי סף להשתתפות במכרז

29. המציע ייצר בארץ, באתר ייצור שברשותו, לפחות 5 שולחנות שליטה ובקרה באורך 120 ס"מ לפחות לכל שולחן, בכל אחת מהשנים 2015, 2016, 2017 ברמת האיכות והמיומנות הנדרשת, המאפשרים הפעלת מערכות בקרה ומערכות טכנולוגיות שונות.

30. יש לצרף להצעה מסמכים ונתונים בהתאם לתנאי הסף הנ"ל (סעיפים 18-29 לעיל), הצעה שלא יצורפו אליה המסמכים/הנתונים כנדרש עלולה להיפסל על הסף;

הצעת המחיר

31. מצורף בזאת נספח ג' לציון הצעת המחיר של המציע. הצעת המחיר תוצג כמחיר סופי הכולל את כל עלויות הספק מכל סוג שהוא כולל חומרים, כלים, ציוד, תכנון, שכר עבודה, זכויות סוציאליות של עובדי הספק, נסיעות, ביטוחים, תקורות ורווח. לא תהיה תוספת תמורה מעבר לסכומים שיצינו בהצעת המחיר. ההצעה צריכה לגלם את כל הרכיבים הנ"ל בהתאם לתוכנית, אבני הדרך, ההוראות הטכניות והכמויות הנדרשות כמפורט במכרז, בהסכם ובנספחים.

32. הצעת המחיר בנספח ג' תוגש באופן הבא:

#	סוג השולחן	הצעת מחיר נ"ל לא כולל מע"מ
א	"שולחן סטנדרטי": שולחן במידה תקנית או שולחן לפי טווחי המידות בטבלה בעמוד 5 סעיף 6 טור (ד) לעיל.	
ב	"שולחן מיוחד": שולחן במידות החורגות מטווחי המידות המפורטים בטבלה בעמוד 5 סעיף 6 טור (ד) לעיל, ובתנאי שכתוצאה משינוי מידות השולחן, הספק נדרש לבצע עבודות תכנון נוספות	

33. החלטה על המחיר לספק בכל הזמנה פרטנית (לפי שולחן סטנדרטי או שולחן מיוחד), נתונה לשיקול דעתו הבלעדי של המשרד ותבוצע על סמך ניתוח כמויות, חומרים, אלמנטים מיוחדים, זמן נדרש לתכנון נוסף וכד'.

34. בנוסף, בעת הגשת הצעה למכרז, המציע יצרף להצעתו מחירון הכולל: חלקי חילוף, אלמנטים מיוחדים (במידה וקיים) ופירזולים, וזאת בהתאם לנספח ט"ו המצורף.

הוצאת דרישת תשלום

35. התמורה תשולם לספק בתשלום אחד לאחר ביצוע כל הפעולות לרבות תכנון השולחן, ייצורו ומסירתו במועד, לשביעות רצון הממונה.

36. לאחר האספקה, הספק יגיש לממונה חשבונית מס ודרישת תשלום הכוללת פירוט אודות השולחנות שסופקו, בהתאם להזמנה החתומה שיצאה לספק. דרישת התשלום והחשבונית ייבדקו על ידי הממונה ועל ידי אגף כספים במשרד, ולאחר אישורם החשבונית תועבר לתשלום.

37. היות ומדובר על מוצרים המיועדים לייצוא לחו"ל, הספק יגיש חשבונית ללא מע"מ ("חשבונית מע"מ אפס").

38. במידה ואותרו ליקויים / עיכובים באספקה, המשרד יחזיר לספק את דרישת התשלום בצירוף חשבונית מס ולא יבצע את התשלום עד לביצוע מלא והשלמה של כל משימות הספק. בנוסף, במקרה של חריגה / אי עמידה בהנחיות המכרז, המשרד רשאי להטיל על הספק קנסות כמפורט בסעיף 40 להלן.



39. מועד ביצוע התשלום לספק, בהתאם לחוק מוסר תשלומים לספקים, התשע"ז-2017 וכמפורט בנספח ח' המצ"ב בדבר "מועד התשלום הממשלתי".

קנסות

40. בגין כל איחור במסירת הפרויקט במועד הנדרש, יחול על הספק קנס של עד 500 ₪ + מע"מ לכל שבוע איחור (וזאת אם לדעת הממונה האיחור נובע בגלל התנהלות לא תקינה מצד הספק). קנס זה יוטל גם אם הספק ייצר שולחן שאינו עומד ברמת האיכות הנדרשת או שאינו מתאים לייעודו ונדרש לבצע בו פעולות התאמה שונות. לא יוטל קנס אם העיכוב / ליקוי נגרמו מסיבות שאינן תלויות בספק.

תנאי הצמדה

41. התמורה לספק המפורטת בנספח ג' המצ"ב תהיה צמודה למדד המחירים לצרכן באופן הבא: עדכון ראשון של גובה התמורה יהיה 19 חודשים מהמועד האחרון להגשת הצעות למכרז. העדכון יהיה בהשוואה למדד הבסיס (מדד בסיס = מדד המחירים לצרכן הידוע נכון ל-18 חודשים מהמועד האחרון להגשת הצעות למכרז). התמורה תתעדכן אחת ל-3 חודשים. הצמדת התמורה למדד - בהתאם לאמור בנספח י' המצ"ב - כללים להצמדת התמורה למדד (הוראות חשכ"ל).

אמות מידה לאיכות

42. הצעה שתעמוד בתנאי הסף של המכרז תבדק על פי אמות מידה לאיכות כמפורט להלן:

#	אמת מידה - איכות	ניקוד מקסימלי
א	רמת מתקני הייצור של המציע, קיום אישורי ISO עדכניים ותקפים הרלוונטיים לתחום ייצור שולחנות שליטה ובקרה	25
ב	בדיקת מוצרים דומים שהמציע ייצר: התרשמות מאיכות המוצר, רמת הביצוע, התאמת חומרי הגלם, התאמה למפרטים ואפיונים טכניים. במסגרת זאת, המשרד רשאי לדרוש מהמציע להכין פריט ריהוט לדוגמא בהתאם לאמור בסעיף 44 להלן.	25
ג	רמת שירות, זמינות והיענות לפניות המשרד	15
ד	יכולת עמידה במועדי אספקה	10
ה	ממליצים שהזמינו מהמציע שולחנות שליטה ובקרה במאפיינים וסוגים דומים לנדרש במכרז זה. יש לצרף פירוט אנשי קשר כולל טלפון נייד. ינתנו עד 3.33 נקודות לכל ממליץ ועד 3 ממליצים לכל היותר.	10
ו	התרשמות כללית	15
ז	סה"כ	100

43. לצורך מתן ניקוד האיכות המשרד יהיה רשאי להזמין את המציע לראיון התרשמות במשרד, לערוך סיור במתקני המציע, לברר פרטים אצל לקוחות שונים, להתרשם ממוצרים שונים שסיפק ללקוחות אחרים, לבצע בדיקות טכניות וכד'.
44. כפי שצוין בסעיף 42 ב' לעיל, המשרד רשאי לדרוש מהמציע להכין "פריט ריהוט לדוגמא" לפי אפיונים והנחיות שיועברו מהמשרד. הכנת פריט ריהוט לדוגמא תהיה על חשבונו של המציע והספק לא יהיה זכאי לקבל מהמשרד תמורה / פיצוי / החזרי הוצאות מכל סוג שהוא עבור הכנת פריט לדוגמא. לצורך בדיקת יכולות המציע,



המשרד רשאי להעביר למציע הנחיות בדבר הכנסת שינויים / תוספות / תיקונים בפריט שהוכן (ללא תשלום תמורה למציע).
45. לעניין סעיף 42ה' (ניקוד עבור ממליצים): במידה והמציע עבד בעבר עם המשרד, המשרד רשאי להתחשב בניסיון העבר בעבודה עם אותו מציע.

בחירה בהצעה הזוכה

46. ההצעה הזוכה תהיה ההצעה שעומדת בכל תנאי הסף של המכרז, אשר קיבלה ניקוד איכות של 80 נקודות לפחות (ראה טבלה סעיף 42 לעיל סעיפים א' עד ו') אשר מחירה הוא הזול ביותר (הצעה שניקוד האיכות שלה מתחת ל - 80 נקודות תפסל ולא תובא בחשבון גם אם היא ההצעה הזולה ביותר).

כשיר נוסף

47. מלבד בחירה במציע זוכה, ועדת המכרזים רשאית לבחור גם 'כשיר שני' או כשירים נוספים.

48. במידה וההתקשרות עם המציע הזוכה לא תמומש, או שהמציע הזוכה לא ישלים את השירות כנדרש, המשרד רשאי לחתום על הסכם עם הכשיר השני ולהזמין ממנו את השירותים המתוארים במכרז. במידה וההתקשרות עם הכשיר השני לא תמומש, המשרד יהיה רשאי לחתום על הסכם עם הכשיר השלישי ולהזמין ממנו את השירותים המתוארים במכרז.

49. האפשרות לממש התקשרות עם 'כשיר שני' ו'כשיר שלישי' תעמוד בתוקף בכל תקופת ההתקשרות שנקבעה למכרז זה, לרבות הארכותיה.

ביטוח

50. שימת לב המציעים כי הספק הזוכה יידרש להציג למשרד אישור על קיום ביטוחים בהתאם לנוסח שבנספח ט' המצורף, וזאת בתוך שבוע ימים ממועד חתימת ההסכם בינו לבין המשרד. האישור על קיום ביטוחים יוגש למשרד בחתימת חברת הביטוח שמטעם הספק על גבי נספח ט'. עם הגשת ההצעה למכרז, המציע מאשר שבדק ובירר את דרישות הביטוח מול חברת הביטוח מטעמו ויכול לעמוד בהן. לא ניתן להכניס שינויים או תיקונים לנוסח הביטוח (בשלב הגשת ההצעה לא נדרש לצרף אישור חברת ביטוח, אישור בחתימת חברת הביטוח נדרש רק מהספק הזוכה, לאחר קבלת הודעה מהמשרד על זכייתו במכרז). אישור חברת הביטוח יהיה תקף למשך כל תקופת ההתקשרות. על הספק לחדש את תוקף הביטוח הנ"ל בהתאם לתקופת הביטוח ותקופת ההתקשרות. ספק שלא יציג למשרד את אישורי הביטוח במועד - הצעתו עלולה להיפסל.

הגשת ההצעות

51. את ההצעה בצירוף כל המסמכים הדרושים, יש להגיש ב-3 עותקים זהים, שיסומנו כמקור והעתק במעטפה סגורה, שלא תישא עליה סימני זיהוי כלשהם, שעליה ייכתב "מכרז פומבי 04/2018 תכנון, ייצור ואספקה של שולחנות להפעלת מערכות טכנולוגיות עבור חטיבת בטמ"ח משרד החוץ"

52. המועד האחרון להגשת הצעות למכרז נקבע ליום 1.7.2018 בשעה 12:00.

53. ההצעה תוגש באמצעות חברת כרוכה הכוללת בתוכה את כל מסמכי המכרז וההצעה. על המעטפה להימצא בתוך תיבת המכרזים המוצבת בכניסה לשער הדואר הדיפלומטי של משרד החוץ רחוב בנק ישראל 5 בקרית הממשלה בירושלים, לא יאוחר מהמועד האחרון הנ"ל.

54. האחריות על הכנסת המעטפה לתוך תיבת המכרזים חלה על המציע ועל המציע בלבד. אין להשאיר את ההצעה בשער משערי המשרד. המציע ישלש את המעטפה לתוך תיבת המכרזים המתאימה בעצמו ובאופן אישי. אין לשלוח את המעטפה



בדואר למשרד מתוך כוונה שמי מעובדי המשרד ישלשל את ההצעה לתיבת המכרזים עבור המציע. מעטפה שלא תימצא בתוך תיבת המכרזים המתאימה במועד ובשעה הנקובים לעיל לא תובא בחשבון. לא תתקבל כל טענה מצד מציע שהצעתו לא תימצא במועד הנ"ל בתוך תיבת המכרזים.

ערבות ביצוע וטיב

55. המציע הזוכה יעביר למשרד ערבות ביצוע בגובה 10,000 ₪ צמודה למדד המחירים לצרכן וזאת בתוך שבוע ימים ממועד חתימת ההסכם בינו לבין המשרד. ערבות הביצוע תהיה בתוקף למשך כל תקופת ההסכם. אי עמידה בתנאי זה עלולה להביא לביטול הזכייה במכרז.

56. על הספק לחדש את תוקף הערבות הנ"ל אחת לשנה בהתאם להמשכות תקופת ההתקשרות.

57. המשרד יהיה רשאי לחלט את הערבות במקרה שבו הספק לא עמד בהתחייבויותיו כמפורט במסמכי המכרז (לרבות במקרים של איחור במועדי אספקה, אספקת מוצרים שלא על פי מפרט / אספקת מוצרים שאותרו בהם ליקויים וכד').

58. נוסח הערבות מצורף - ראה נספח ה'.

בטחון ושמירה על סודיות

59. כתנאי להתקשרות עם הספק ובטרם כניסת החוזה לתוקף, הספק וכל מי מטעמו יעבור תחקיר בטחוני ע"י קצין הביטחון של משרד החוץ לפני תחילת ההתקשרות עימו ויידרשו לסיווג בטחוני ברמה הנדרשת לצורך מתן השירות על פי קביעת קב"ט משה"ח. במסגרת הבדיקה הביטחונית, הספק יידרש לחתום על טופס ויתור על שמירת סודיות רפואית. סיווג זה יידרש גם לכל מחליף לספק, במידה שיאושר כזה. הספק, עובדיו ומי מטעמו יפעלו על פי הנחיות קב"ט משרד החוץ בכל הקשור לאבטחת מידע ושמירת סודיות. במידה והספק לא יקצה עובדים שיקבלו את אישור הקב"ט, ההסכם עם הספק יתבטל, מבלי שהמשרד יהיה חייב לשלם לספק פיצוי או תמורה. מובהר בזאת כי כל הוצאה שהספק או מי מטעמו הוציאו וכל עלות שחלה על הספק במסגרת תהליך קבלת אישור ביטחוני (לרבות זמן שהוקדש למילוי טפסים, השתתפות בתחקירים, נסיעות וכיוצ"ב), לא יקנו לספק זכות לקבל מהמשרד תמורה או החזרי הוצאות כלשהם.

הנחיות כלליות

60. המשרד רשאי שלא לקבל כל הצעה שהיא ו/או לבטל את המכרז מבלי שיהיה מחויב לפצות מציע כזה או אחר. במקרה של ביטול המכרז מכל סיבה שהיא המציע לא יהיה זכאי לקבלת תמורה כלשהי (מובהר בזאת כי ההצעה מוגשת על חשבונו של המציע. המציע לא יבוא למשרד בדרישה או בקשה להחזר הוצאות / פיצוי כלשהם).

61. המשרד רשאי שלא לקבל את ההצעה הזולה ביותר (במידה וההצעה הזולה ביותר אינה עומדת בתנאי הסף ו/או אינה עומדת בדרישות האיכות שפורטו בסעיף 42 לעיל).

62. המשרד רשאי להרחיב או לצמצם את היקף ההתקשרות ו/או את היקף השירות עפ"י החוזה שיחתם עם הספק, ו/או לבטלם מסיבות ארגוניות תקציביות או אחרות.

63. המשרד רשאי לפנות למציעים לקבלת הסברים והבהרות באשר להצעתם, ניסיון העבר שלהם ופרטים אחרים שימצא לנכון.

64. המשרד רשאי לברר פרטים אצל מקבלי שירות אחרים אצלם ביצעו המציעים שירותים דומים.



65. המשרד רשאי לנהל משא ומתן כספי עם מציעים שהצעותיהם תימצאנה מתאימות.
66. המשרד רשאי שלא להתחשב כלל בהצעה במקרה של חוסר התייחסות מפורטת לסעיף מסעיפי הפנייה, שלדעת המשרד מונע להעריך את ההצעה כדבעי.

שאלות הבהרה

67. בדבר פרטים נוספים ושאלות בקשר לתנאי המכרז ניתן לפנות בכתב עד ליום 11.06.2018 לכתובות דוא"ל שצוינו בטופס ההרשמה כמפורט לעיל.
68. את השאלות יש לשלוח בקובץ וורד, תוך ציון מספר הסעיף והעמוד שלגביהם השאלה מתייחסת באופן הבא:

#	מספר עמוד וסעיף	תוכן השאלה

נספחים

להלן רשימת נספחים מצורפים א' עד ט"ו:

- נספח א' שולחנות להפעלת מערכות טכנולוגיות: מפרט תכנון, ייצור, אספקה, הדרכה ושירות.
- נספח ב' טופס הגשת הצעה למכרז (המציע ימלא את הטופס ויצרפו במסגרת ההצעה המוגשת למכרז).
- נספח ג' טופס להגשת הצעת מחיר.
- נספח ד' הסכם לתכנון, ייצור ואספקת שולחנות להפעלת מערכות טכנולוגיות - יש למלא את הפרטים, לחתום בתחתית כל עמוד וכן לחתום חתימה מלאה עם חותמת בעמוד האחרון של ההסכם. ההסכם החתום יצורף להצעה.
- נספח ה' נוסח ערבות הביצוע וטיב. נדרש מהזוכה במכרז בלבד.
- נספח ו' התחייבות לשמירת סודיות (יחתם במסגרת הגשת ההצעה).
- נספח ז' התחייבות להימנעות מניגוד עניינים (יחתם על ידי מורשה החתימה של המציע ויוגש במסגרת ההצעה למכרז).
- נספח ח' מועד התשלום הממשלתי.
- נספח ט' נספח ביטוח - אישור קיום ביטוחים (נדרש מהזוכה במכרז בלבד).
- נספח י' כללי הצמדת התמורה למדד.
- נספח י"א אישור רואה חשבון "עסק חי".
- נספח י"ב הצהרה בדבר אי תיאום הצעות למכרז.
- נספח י"ג תצהיר בדבר העסקת אנשים עם מוגבלויות.
- נספח י"ד תצהיר בדבר היעדר הרשעות בגין העסקת עובדים זרים ושכר מינימום.
- נספח ט"ו מחירון חלקי חילוף / אלמנטים מיוחדים (ככל שקיימים) / פרזולים וכד' - על המציע למחלא ולצרף נספח זה להצעה.



נספח א' למסמכי המכרז

מפרט לתכנון, ייצור ואספקת שולחנות ייעודיים להפעלת מערכות טכנולוגיות (שולחנות בקרה ושליטה)

כללי

1. בכל תקופת ההתקשרות, הספק נדרש להקפיד על רמה מקצועית וטכנית גבוהה, תהליכי ייצור מדויקים, קיום אישורי ISO עדכניים ותקפים הרלוונטיים לתחום ייצור שולחנות שליטה ובקרה, איכות המוצר, התאמת חומרי הגלם, רמת שירות, זמינות והיענות לפניית המשרד, התאמה למפרטים ולאפיונים טכניים המתוארים במכרז זה, עמידה בתקני מוצר, זמן אספקה, אחריות, בטיחות וכד'.
2. במידה והמשרד ימצא כי הספק אינו עומד בדרישות אלה (או בדרישות אחרות שלדעת המשרד הן חיוניות לצורך ייצור השולחנות ומתן השירות למשרד), המשרד רשאי לסיים את ההתקשרות עם הספק לאלתר ללא הודעה מוקדמת ולספק לא תהיה כל דרישה או תלונה בעניין כלפי המשרד.

הוצאת הזמנה

3. לפני תחילת העבודה הממונה יוציא לספק הזמנה חתומה על ידי מורשי החתימה של המשרד. הספק לא יחל בביצוע עבודה כלשהי אלא לאחר קבלת הזמנה חתומה כאמור לעיל. ההזמנה תכלול פירוט אודות עלות מאושרת, לוח זמנים לייצור ואספקה, הנחיות מיוחדות וכד'.
4. התמורה לספק עבור כל שולחן תהיה בהתאם להצעת המחיר המפורטת בנספח ג' המצ"ב לשולחן סטנדרטי. במקרים מיוחדים, הממונה רשאי לאשר לספק תשלום עבור "שולחן מיוחד" וזאת בהתאם להגדרות ולהנחיות בעמוד 7 סעיף 32 לעיל.
5. החלטה על המחיר לספק בכל הזמנה פרטנית (לפי שולחן סטנדרטי או שולחן מיוחד), נתונה לשיקול דעתו הבלעדי של המשרד ותבוצע על סמך ניתוח כמויות, חומרים, אלמנטים מיוחדים וכד'.

התארגנות ומסירת הנחיות לספק

6. לאחר הוצאת הזמנה חתומה, המשרד יעביר לספק תוכניות מפורטות הכוללות מידות ותיאור כללי של השולחן הנדרש, כולל אפיונים שונים, דגשים והערות.
7. הספק יכין סקיצות מתאימות לקראת ייצור (כולל חתכים והדמיות). הממונה יבדוק את הסקיצות ויעביר לספק הערות לפי הנדרש.
8. הספק יחל בייצור השולחן לאחר אישור הסקיצות על ידי הממונה והטמעת הערותיו. הספק יבצע את הייצור באתר שברשותו בארץ כדי לאפשר למשרד לערוך בדיקות ובקורות ככל הנדרש.

מועדי ביצוע

9. משך הזמן החל מאישור הסקיצות לספק ועד סיום הייצור ומסירת השולחנות למשרד עד 30 יום לכל היותר (כולל תכנון, הדמייה, העמדה, ייצור, הטמעת הערות המשרד, הדרכה, מסירה). בתום ההכנה והייצור, האריזה וההובלה יבוצעו על ידי קבלן מטעם משרד החוץ שיגיע לאתר הספק למטרה זאת.
10. במידה והמצייע איחר במועד המסירה, המשרד רשאי להטיל עליו קנסות בהתאם לאמור בסעיף 40 במכרז לעיל.



מידות

11. שולחן הבקרה יתוכנן ויאושר בהתאם לשרטוטים המצורפים בנוי מסגמנטים שונים. להלן פירוט המידות התקניות וטווח מידות אפשרי לכל שולחן:

(א)	(ב)	(ג)	(ד)
#	מידה	מידה תקנית ס"מ	טווח בס"מ
א	אורך כללי	$2 \cdot 150 = 300$ (השולחן יורכב מ- 2 פלאטות באורך 150 ס"מ כל אחת)	$2 * (110 \text{ עד } 180)$
ב	עומק כללי	85	70 עד 100
ג	גובה משטח העבודה	74	מתכוונן בין 70-78

12. על פי רוב המשרד יזמין מהספק שולחנות בהתאם למידה התקנית (ראה טבלה בסעיף 11 לעיל - טור ג'). המשרד עשוי להזמין גם שולחנות במידות אחרות, בהתאם לטווחים המצויינים בטבלה בסעיף 11 לעיל - טור ד'.

תאור פריטי הרהוט

13. פריטי הרהוט השונים במסגרת מכרז זה מתוכננים כמערכת שלמה ואחידה.
14. אחידות ושלמות פריטי הרהוט תבוא לידי ביטוי ברור בחומרי הגמר ובפריטי הקצה השונים שיהיו אחידים בסיומם, בהרכבם, בגובהם ובצורתם.
15. על הספק לוודא אספקת פריטים ומוצרים באיכות מעולה ללא ליקוי או פגם. כל פריט או חלק שיאותר בו פגם יתוקן או יוחלף בחדש לפי החלטת הממונה.
16. פריטי הרהוט ייוצרו ויורכבו תוך כדי הקפדה על התאמה מלאה של מידות הריהוט למידות החדר, למערכת גבהים מתואמת ולשמירה על אופקיות וקווי מתאר מתמשכים של פריטי הרהוט. במקומות בהם הקירות אינם ניצבים ו/או במקרים בהם יש להתאים הריהוט לנישות, עמודים וכיו"ב, יבוצע הריהוט בהתאם לתוואי הקירות ו/או העמודים ע"י מדידה בשטח, חיתוך, גימור והתאמת פריטי הרהוט באופן מלא ומושלם. לא תשולם כל תוספת למחיר בגין התאמות אלה ומחירם יכלל במחיר היחידה של כל פריט ופריט.
17. הממונה רשאי לבצע בקרה על תהליך הייצור ולמסור לספק הערותיו בכל שלב.
18. הספק יבצע שינויים והתאמות במוצר לפי הערות הממונה.
19. פריטי הסיומת של נגרות עץ ו/או פריטי מתכת יהיו מעובדים ע"פ הפרוט בסקינות ו/או הגדרות המכרז אך בכל מקרה תהיה הקפדה על כך שלא יותרו פינות חדות בעבודות הרהוט לסוגיהן.
20. ניתן לשלב סגמנטים (מחברים) בצורת טרפז ומשולש לקבלת שולחן בעל אורך כללי שבין 2.5 מטר ל- 4 מטר ויכולת לקבל שולחן בצורת קשת או בננה.
21. גוף השולחן יהיה מורכב משלד מתכת פנימי וחיפויים חיצוניים הניתנים להסרה בצורה קלה ללא שימוש בכלים מיוחדים ייעודיים.
22. השולחן יהיה יציב מבלי להסתמך על חיבורו לרצפה ו/או לקיר לצורך ייצובו. בסיס השולחן יכלול רגליות העמדה בעלות מנגנון כוונון אשר יאפשרו ייצוב ופילוס השולחן בכל עת.
23. מבנה השולחן יאפשר תנועת רגליים חופשית מתחת לגובה משטח העבודה לכל רוחבו.



24. שלד השולחן יורכב מ-2 מסגרות מתכת צדיות המהוות רגליים, ויחידת קישור אופקית המורכבת משני מכלולים:
- מסגרת פרופיל מתכת המהווה בסיס לחיבור זרועות המסכים.
 - מכלול טכני המאפשר פתחים ומעברים ייעודיים להעברת כבלים, התקנת ציוד תקשורת ושקעי חשמל.
25. מבנה השולחן יאפשר שינוי גובה המשטח העליון על ידי המשתמש ללא קריאה לטכנאי החל מגובה של 70 ס"מ ובמדרגים של 2 ס"מ עד לגובה של 78 ס"מ.
26. המשטח העליון של השולחן (מרחב העבודה) יורכב משני חלקים אשר יותקנו במפלס אחד ואחיד ומפולס לפי הפירוט הבא:
- משטח עבודה עשוי MDF מצופה פורמייקה לבחירה מתוך קטלוג "אברבוך" או TRESPA או שווה ערך שיאושר על ידי המזמין, בצבע בהתאם להגדרת הממונה, וחזיתו תסתיים בחתך קמור ברדיוס של 180° עשויה מחומר קשיח (פלסטי או עץ מלא) או בסיום ABS EDGE.
 - כיסוי למכלול הטכני העשוי גם הוא MDF או TRESPA ובצבע עפ"י בחירת הממונה. בחזית הכיסוי יותר מרווח של 1 ס"מ בינו לבין משטח העבודה. מרווח זה יכוסה באמצעות פס שערות ייעודי אשר ימנע חדירת אבק לחלל השולחן ויאפשר העברת כבלים מהמכלול הטכני למשטח העבודה עבור מקלדות, עכברים וכו'.
 - אופציה למדף תחתון אשר תאפשר הנחת ציוד כדוגמת מחשבים. הדופן תהיה מותקנת ומחוברת לשלד השולחן ונשענת באמצעות רגליות בגובה 2 ס"מ מעל הרצפה.
27. בין תחתית השולחן לבין משטח העבודה יותר חלל טכני שיאפשר התקנת ציוד בעומק של 50 ס"מ לפחות. חזית מרחב בצד הפונה למפעיל, תיסגר באמצעות דלתות תלויות מותקנות על צירים באופן המאפשר גישה אל ציוד שיוקן במרחב זה. הדלתות עשויות MDF מצופה פורמייקה לבחירה מקטלוג "אברבוך" או שווה ערך שיאושר על ידי המזמין.
28. בחלקו האחורי של השולחן יתקין הספק זרועות ייעודיות עבור מסכי התצוגה בשולחן. הזרועות יחוברו אל שלד מבנה השולחן ויאפשרו שינוי גובה וזווית הצידוד והגבהה של הצגים כ"א בנפרד, וקירובם או הרחקתם מהמפעיל היושב בחזית השולחן.
29. הזרועות יהיו מסדרת NEO FLEX LCD ARM של חברת ERGOTRON מק"ט 45-174-300 או שווה ערך מאושר על ידי הממונה מראש.
30. הזרועות יהיו דו מפרקות ומצופות כרום ניקל ובנוסף לזרועות יהיה מתאם תקני לחיבור צגי LCD בתקן VESA שיתאים לחיבור צגים עד גודל "27".
31. שלד השולחן יהיה עשוי מתכת צבוע בצביעה אלקטרוסטטית איכותית, והרכבתו והתקנתו תהיה באמצעות כלי עבודה סטנדרטיים מבלי להידרש לעבודות מסגרות (ריתוך, חיתוך וכו') בנציגות.
32. השולחן יכלול מערכת רב-גונית ויציבה לתפיסת מסכים שטוחים בצורה חזקה גם בהתקנת קומה שנייה ושלישית של מסכים שטוחים.
33. המפעיל יוכל להתאים את המסך מולו בכל זווית רצויה, להזיז את כל המוט ימינה ושמאלה, להזיז את המסך מעלה ומטה. בכל מצב תישאר הזרוע והמסך בצורה יציבה אל מול המפעיל.
34. פתח שרות עליון שליף המהווה יחידה אינטגראלית למשטח העבודה אשר ניתן להחזרה בצורה פשוטה, מאפשר גישה עליונה קלה לציוד המותקן בשטח העבודה,



- גישה לשקעי חשמל, תקשורת וטלפוניה, גישה לכל הכבילה שבחלל הנ"ל. גישה זו מאפשרת למשרד לשמור על גמישות עתידית ביכולת עדכון התשתיות והציוד בכל עת ללא מאמץ מיוחד וללא צורך בהחלפת השולחנות.
35. מבנה השולחן יאפשר מעבר כבלים בצורה קלה וחופשית משולחן לשולחן, כמו כן ניתן יהיה להצמיד שולחנות במצב גב-אל-גב וגם בתצורה זו יתאפשר מעבר כבלים בצורה קלה משולחן לשולחן.
36. השימוש בבניה פשוטה יציבה וקלה, אשר מאפשרת פירוק והרכבת השולחנות מחדש בצורה מהירה, ללא שימוש בכלים מיוחדים והחזרתם למצב הקודם ללא פגיעה.
37. אפשרות להעביר את השולחנות מקונפיגורציה של גב-אל-גב לכל קונפיגורציה אחרת בצורה פשוטה וקלה.
38. על הספק לצרף לשולחן פאנלים ייעודיים להתקנת קופסאות שקעי חשמל, תקשורת וטלפונים. הגישה תהיה מרצפה צפה או מהחלק האחורי להזנה.
39. השולחן יבנה תוך שמירה על כל התקנים של הנדסת אנוש וארגונומיה, כולל תקן אירופאי **DIN4549**, לשמירה על מרחב עבודה תקני, מרווח מספיק לרגליים בחלק התחתון של השולחן, זוויות צפייה למסכים ותנוחת ידיים נוחה ונכונה על גבי השולחן בזמן עבודה על מקלדת ועכבר.
40. השולחן ייראה נקי מכבלים או שקעים ויהיה בעל קווים נקיים ומראה אסתטי ואיכותי.

התאמת מידות, הדרכה למרכיב ותכולת המחירים

41. על הספק לבדוק מידות וכל מידע נוסף במבנה שיש לו השלכה על ייצור הרהיטים והרכבתם, כולל פתחים להכנסת הריהוט ו/או חלקיו. על הספק להתאים את המידות של הרהוט למידות של המבנה. הספק יודיע לממונה על כל סטייה במידות הייצור בהשוואה להזמנה חתומה כדין שהועברה מהמשרד לספק.
42. יש לבדוק בתיאום עם הממונה והמפקח באתר מיקום צנרת לסוגיה, מפסקים, תרמוסטטים, גופי תאורה וכד' אשר עלולים להפריע במהלך הרכבת הרהוט.
43. במסגרת בדיקה זו יש לקבל נתונים מן הממונה והמפקח גם באשר לצנרת ואביזרים שעדיין לא הורכבו ועתידיים להיות מורכבים באתר.
44. האחריות להתאמת מידות הרהוט למצב המבנה לאחר גמר ביצוע עבודות הבניה חלה בלעדית על ספק הרהוט. כל שינוי ברהוט שיידרש בגין אי ביצוע התאמות מבעוד מועד, יבוצע בהתאם להנחיות הממונה, ע"י ספק הרהוט ועל חשבוננו.
45. מחירי היחידה של פריט הרהוט כוללים את כל העבודות הנלוות הדרושות להרכבת הרהוט: קידוחים, התאמות, תוספות, הדרכות, הרכבה, עיבוי וכיו"ב. הצעת המחיר לא תכלול את האביזרים הנלווים כגון: מסכים, לחצנים, טלפוניה וכיוצ"ב אשר רכישתם נעשית על ידי משרד החוץ בנפרד ויוצבו בהמשך על גבי השולחן.
46. כל העבודות הנלוות שבסעיף 47 לעיל, כלולות במחירי היחידה של פריט הרהוט בין אם בוצעו במפעל ובין אם בוצעו באתר, בין אם תוכננו מראש ובין אם נובעים מצרכים שיתעוררו באתר כתוצאה מהרכבת פריטי הרהוט ו/או מהרכבת מערכות קוויות.
47. על הספק לבצע חורים שונים בריהוט למעבר צנרת, חשמל, תקשורת וכיו"ב ולקבוע אביזרים שונים כולל תותבי עץ, קלינים, פיות מעבר עם סוגרים, לחווט מחשבים וכיו"ב, כולל אספקת האביזרים עצמם. ביצוע הפתחים, האביזרים והרכבתם יהיו כלולים במחיר היחידה של פריט הרהוט.



התמורה

48. התמורה תועבר לספק בתשלום אחד בסיום הביצוע, לאחר גמר תכנון, ייצור, הדרכה ואספקה של כל הפריטים, החלקים והמוצרים הכלולים בהזמנה החתומה שהספק קיבל מהמשרד.
49. לאחר האספקה לשביעות רצון הממונה, הספק יגיש לממונה דרישת תשלום בצירוף חשבונית מס, הכוללת פירוט מלא אודות הרהוט שסופק. דרישת התשלום תהיה תואמת לתנאי ההזמנה החתומה שהספק קיבל מהמשרד.
50. לאחר הגשת דרישת התשלום והחשבונית, התשלום לספק יבוצע בהתאם למועד התשלום הממשלתי.

הדרכת הרכבה ומסירת המוצר

51. בסיום הייצור, קבלן הרכבות של המשרד יגיע לאתר הספק כדי לבדוק את המוצר. הספק יעביר לקבלן ההרכבות הדרכה מפורטת של אופן פירוק והרכבה. במידת הצורך הספק יבצע תיקונים ושינויים במוצר לפי הנחיות הממונה.
52. ההדרכה תכלול הסבר והדגמה על אופן וסדר ההרכבה תוך שימוש בכלים הייעודיים אשר ימסרו לקבלן ההרכבות ויכללו במחיר היחידה של פריט הריהוט.
53. הדרכת ההרכבה תבוצע בריצפת ייצור הרהיט טרם אריזתו למשלוח בנוכחות קבלן ההרכבות מטעם המזמין בלבד.
54. עם אישור הרהיט כפי שצוין בסעיף 51 לעיל ולאחר ביצוע הדרכה על הרכבה של הרהיט, באחריות המזמין לתאם מול הספק איסוף הרהיט ע"י חברת אריזה ושילוח מטעמו. האריזה והשילוח של הרהיט יעשו ע"י משרד החוץ ועל חשבוננו. הספק נדרש, בעת הגעת חברת האריזה והשילוח של משרד החוץ, למסור את הרהיט מפורק לחלקים שאינם עולים על הגדלים הבאים (ס"מ): 180/100/80.
55. יש להתאים במדויק את המפגשים בין הרהיטים הקבועים לקירות ולרצפה ולחזקם לשביעות רצון המזמין. בארונות המותקנים בנישות הספק יבצע איטום מלא בין הארון לקירות ולרצפה באמצעות חומר גמיש כדוגמת סיליקון אנטי פונגיאלי.
56. יש להתאים באופן מלא ומדויק את מידות הריהוט המורכב בין קירות ו/או בין ציוד אחר, כך שיתקבל רצף מלא ואחיד של פריטי ריהוט ללא מרווחים. הריהוט יותאם לקירות שאינם ניצבים, יבוצעו חיתוכים וגומורים סביב עמודים ופינות, מרווחים המיוחדים לציוד, משקופי דלתות וחלונות והכל ללא כל תוספת למחיר היחידה של פריט הריהוט.
57. בכל תהליכי העבודה יש להקפיד לא לפגוע ברהיטים וחלקים המוגמרים וכל פגם שייגרם תוך כדי העבודה, יתוקן או יוחלף לפי החלטתו של המפקח ללא תשלום נוסף.
58. על הקבלן להתאים את הרהיטים אחד לשני במהלך ההרכבה כולל השארת מקום לפריטי רהוט ו/או ציוד המורכבים בשלב מאוחר יותר ולהקפיד על מפגשים מותאמים בין הרהיטים לבין עצמם ו/או בין הרהיטים לציוד.
59. יש להקפיד על גובה אחיד לפריטי רהוט המוצבים זה ליד זה או חלקיהם.
60. מערכות רהוט המוצבות בחדר אחד, יתואמו בגבהי המשטחים, הסוקלים, הדלתות וכד' לקבלת גבהים אחידים, מבלי להתחשב בגבהי הרצפה, העשויים להיות בלתי אחידים. הדבר יושג על ידי שימוש בגבהי הרגלים ובמתאמי הגובה המתברגים.
61. **לא יתקבלו מערכות רהוט בגבהים שונים, בטענה כי הרצפה אינה מפולסת!**
62. בעת מסירת הריהוט למשרד באתר הספק, הרהוט יהיה מפורק לחלקים לפי הנחיות הממונה.

63. הספק יארוז כל פריט על ידי כיסוי שיגן אליו מפני שריטות, מכות, פגיעות וכד' (כלול במחיר).

חלקי חילוף

64. על הספק להחזיק חלקי חילוף לשולחן למשך 7 שנים ממועד האספקה. במידה והמשרד יזמין מהספק חלקי חילוף עליו לספק זאת למשרד בתוך שבוע ימים לכל היותר.

65. בעת הגשת הצעה למכרז, המציע יצרף להצעתו מחירון הכולל: חלקי חילוף, אלמנטים מיוחדים (במידה וקיים) ופירזולים וזאת בהתאם לנספח ט"ו המצורף. התשלום לספק עבור חלקי החילוף / אלמנטים / פרזולים וכד' יהיה בהתאם למחירון שיצורף להצעה.

תוכנית ומפרטים

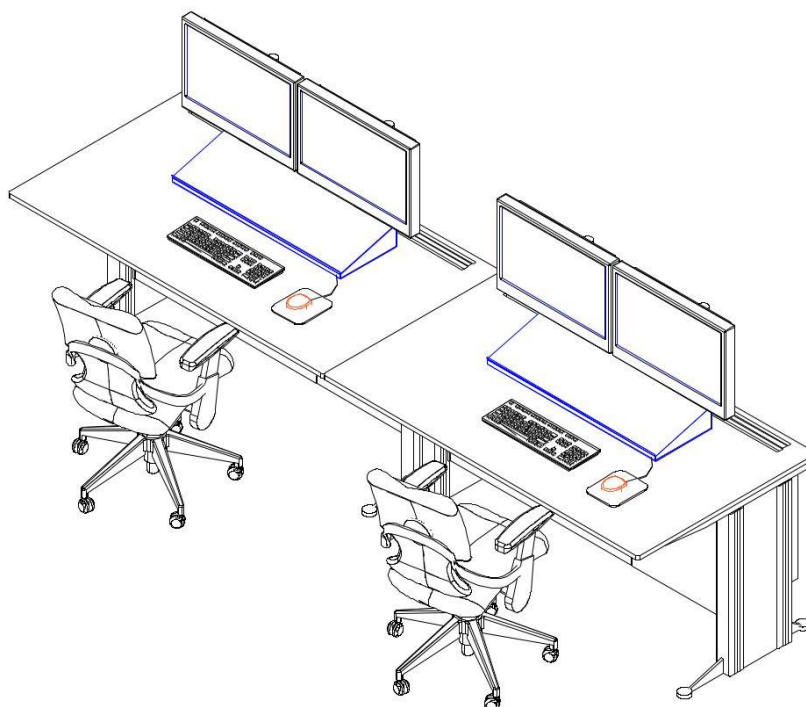

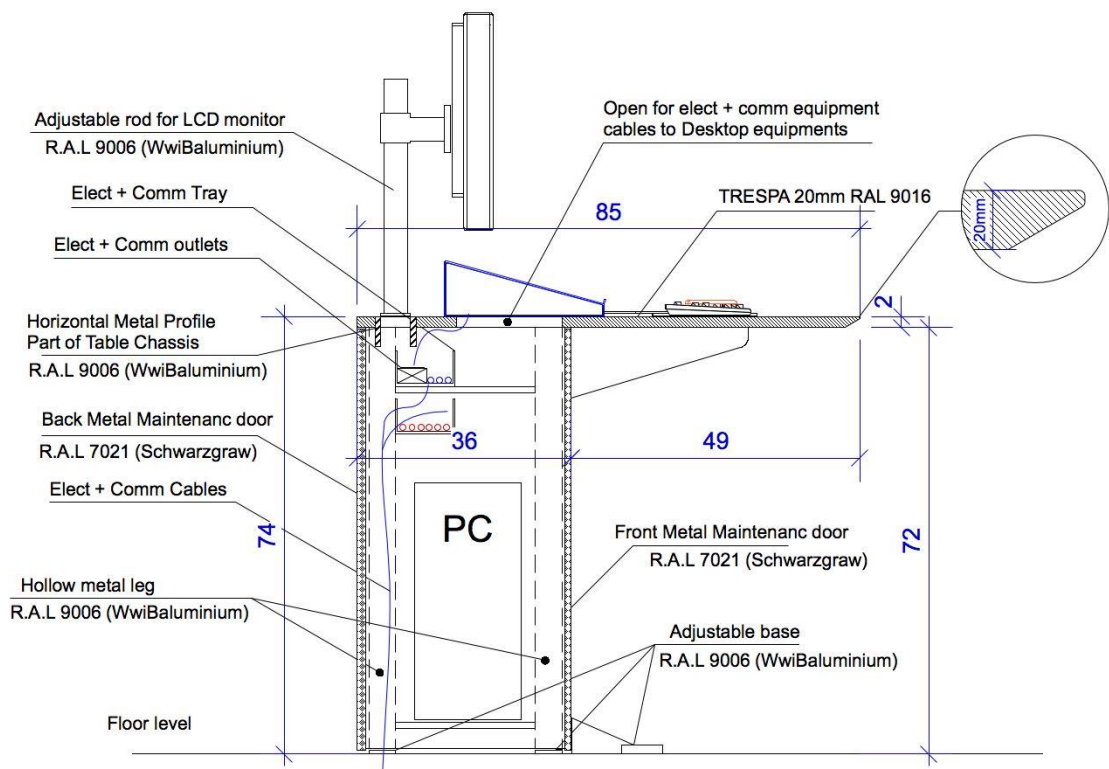
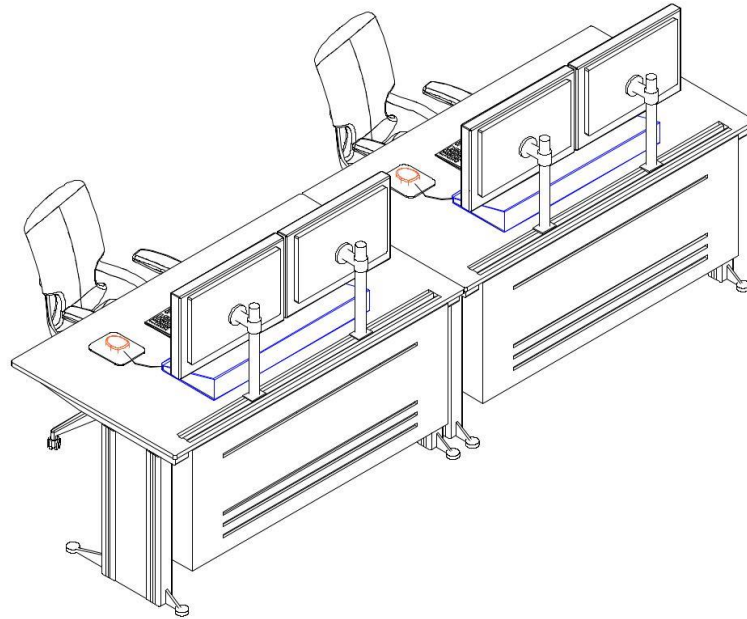



נספח ב למסמכי המכרז
טופס הגשת הצעה

לכבוד
ועדת המכרזים
משרד החוץ

הנדון: מכרז פומבי 04/2018 תכנון, ייצור ואספקת שולחנות ייעודיים להפעלת
מערכות טכנולוגיות - חטיבת בטמ"ח - משרד החוץ

1. אנו מגישים בזאת את הצעתנו למכרז שבנדון ומצהירים כי קראנו בעיון רב את כל הפרטים הנוגעים למכרז וההסכם, על כל הנספחים והתנאים, וקבלנו את כל ההסברים שביקשנו, בכל הקשור למוצרים, לשירותים ולתנאיהם.
2. להלן פרטים עלינו:

שם המציע: _____

מספר עוסק מורשה: _____

כתובת: _____

מס' הטלפון: _____ נייד: _____

מס' הפקס: _____

אנשי קשר (שם ותפקיד): _____

דואר אלקטרוני: _____

שנות ותק בתחום: _____

3. כתובת אתר ייצור ברשותנו שבו העבודה מתוכננת להתבצע: _____

4. מצורפים בזאת המסמכים והנתונים הדרושים לצורך הוכחת עמידתנו בתנאי הסף והאיכות של המכרז.

5. להלן פירוט פרויקטים רלוונטיים שביצענו משנת 2015 ואילך בתחום של תכנון וייצור שולחנות להפעלת מערכות טכנולוגיות שונות, לחדרי שליטה ובקרה (יש לפרט אודות 5 שולחנות לפחות שסופקו בכל שנה החל משנת 2015):



#	שנה שבה בוצע הפרויקט	פרטי המזמין	כמות שולחנות שיוצרו וסופקו על ידי המציע	היקף הפרויקט בש"ח (כולל מע"מ)	פרטי איש קשר מטעם מזמין השירותים, כולל תפקיד וטלפון נייד
א					
ב					
ג					
ד					
ה					

(* יש לצרף דף נפרד בהתאם למבנה הטבלה לעיל.

6. לגבי מציע שהוא חברה / שותפות: בהתאם לנדרש בעמוד 6 סעיף 21 במכרז לעיל (צירוף מסמכים), מצורף אישור על כך שלחברה / שותפות אין חובות אגרה שנתית לשנים שקדמו לשנה בה מוגשת ההצעה. לגבי חברה בלבד - אישור שהיא אינה חברה מפרת חוק או שהיא בהתראה לפני רישום כחברה מפרת חוק. לצורך הוכחת עמידה בתנאי הסף הנ"ל, מצורף נספח חברה / שותפות עדכני מרשות התאגידים הניתן להפקה דרך אתר האינטרנט שלרשות התאגידים, שכתובתו Taagidim.justice.gov.il בלחיצה על הכותרת "הפקת נסח חברה".
7. מצורפים בזאת מסמכי המכרז החתומים כולל חתימתנו על ההסכם המצורף כנספח ד'.
8. קראנו בעיון את כל הפרטים של פניה זו על כל נספחיה ואנו מצהירים בזה שהבנו את הדרישות, שאנו עומדים בדרישות ושאנו מסכימים לתנאי ההתקשרות ולחובה המצורף המהווים חלק בלתי נפרד מהזמנתכם ובהתאם לכך ערכנו את הצעתנו זו.

תאריך	שמות מורשי החתימה	חתימה וחותמת (למציע שהוא תאגיד)
-------	-------------------	---------------------------------

אישור עורך דין

אני הח"מ _____, עו"ד מאשר/ת כי ביום _____ הופיע/ה בפני במשרדי אשר ברחוב _____ בישוב/עיר _____ מר/גב' _____ שזיהה/תה עצמו/ה על ידי ת.ז. _____ המוכר/ת לי באופן אישי, שהינו מורשה החתימה של המציע, ואחרי שהזהרתיו/ה כי עליו/ה להצהיר אמת וכי יהיה/תה צפוי/ה לעונשים הקבועים בחוק אם לא יעשה/תעשה כן, חתם/ה בפני על התצהיר דלעיל.

תאריך	מספר רישיון	חתימה וחותמת
-------	-------------	--------------



הנדון: מכרז פומבי 04/2018 תכנון, ייצור ואספקה של שולחנות ייעודיים להפעלת מערכות טכנולוגיות - חטיבת בטמ"ח - משרד החוץ

נספח ג' - הצעת המחיר

1. להלן הצעת המחיר לייצור שולחן על פי ההנחיות בנספח א' המצ"ב:

הצעת מחיר נ"ל כולל מע"מ	סוג השולחן	#
	שולחן סטנדרטי: שולחן במידה תקנית או שולחן לפי טווחי המידות בטבלה בעמוד 5 סעיף 6 טור (ד) לעיל.	א
	"שולחן מיוחד": שולחן במידות החורגות מטווח המידות המפורט בטבלה בעמוד 5 סעיף 6 טור (ד) לעיל, ובתנאי שכתוצאה משינוי מידות השולחן, הספק נדרש לבצע עבודות תכנון נוספות	ב

2. החלטה על המחיר לספק בכל הזמנה פרטנית (לפי שולחן סטנדרטי או שולחן מיוחד), נתונה לשיקול דעתו הבלעדי של המשרד ותבוצע על סמך ניתוח כמויות, חומרים, אלמנטים מיוחדים, זמן נדרש לתכנון נוסף וכד'.
3. הצעת המחיר היא סופית וכוללת את כל עלויות הספק מכל סוג שהוא כולל חומרים, כלים, ציוד, תכנון, שכר עבודה, זכויות סוציאליות של עובדי הספק, נסיעות, ביטוחים, תקורות ורווח. לא תהיה תוספת תמורה מעבר לסכומים שיצינו בהצעת המחיר. ההצעה צריכה לגלם את כל הרכיבים הנ"ל בהתאם לתוכניות, אבני הדרך, ההוראות הטכניות והכמות הנדרשות כמפורט במכרז, בהסכם ובנספחים.
4. בעת הגשת הצעה למכרז, המציע יצרף להצעתו מחירון הכולל: חלקי חילוף, אלמנטים מיוחדים (במידה וקיים) ופירזולים, וזאת בהתאם לנספח ט"ו המצורף.

חתימה וחותמת (למציע
שהוא תאגיד)

שמות מורשי
החתימה

תאריך



**נספח ד' - הסכם לתכנון, ייצור ואספקה של שולחנות בקרה ושליטה להפעלת
טכנולוגיות שונות המיועדות לנציגויות ישראל בחו"ל עבור חטיבת בטמ"ח משרד
החוץ**

אשר נערך ונחתם בירושלים ביום _____ בחודש _____ 2018.

בין

מדינת ישראל, משרד החוץ, ע"י סמנכ"ל ארגון ומינהל, וחשבת המשרד (להלן:
"המשרד") מצד אחד

לבין

שם: _____ מס' עוסק מורשה/חברה/ת"ז _____

כתובת

(להלן: ה'ספק') מצד שני

המיוצג באמצעות _____ שם, ת.ז. שהינו מורשה חתימה

הואיל והספק נבחר ע"י המשרד במסגרת מכרז פומבי 04/2018 לתכנון, ייצור ואספקה של שולחנות להפעלת טכנולוגיות שונות המיועדים לחדרי שליטה ובקרה בנציגויות ישראל בחו"ל, עבור חטיבת בטמ"ח במשרד החוץ (להלן: "המכרז"). מסמכי המכרז ובהם מפרט הייצור והשירותים, הצעת הספק כפי שהוגשה למשרד וכן מסמכים נוספים שהתווספו לחוברת המכרז ע"י הספק ו/או המשרד במהלך הגשת הצעות ובדיקתן, מצורפים כנספח לחוזה זה ומהווים חלק בלתי נפרד ממנו.

והואיל והספק ו/או מי מטעמו מצהירים שלספק ישנם האישורים, ההסמכות, המיומנות, הידע, הניסיון, הצוותים, הציוד והאמצעים לביצוע השירותים וייצור השולחנות כמתואר בחוזה זה, ומעוניינים לבצע את השירותים ברמה מעולה, באחריות, במקצועיות, באופן במועדים ובתנאים כמפורט בחוזה זה.

והואיל והמשרד מעוניין שהספק יתכנן ויספק את השולחנות עבור חטיבת בטמ"ח במשרד החוץ בירושלים, על פי הצעת הספק שהוגשה במסגרת הליך המכרז (מצ"ב כנספח להסכם זה).

והואיל והספק ו/או מי מטעמו מתחייבים ומצהירים בזה כי בכל הנוגע להתקשרות זו מעמדם, מעמד עובדיהם, עובדי החברה, הנציגים ואנשי המקצוע מטעמם הוא כספק חיצוני עצמאי לכל דבר ועניין, ולא מתקיימים יחסי עובד - מעסיק ביניהם לבין המשרד, ואין להם ולא תהיה להם זכות כלשהי כלפי המשרד ו/או כל מי מטעמו, להוציא הזכות לתמורה עבור השירותים שינתנו, כמוגדר בחוזה זה.

לפיכך הוסכם בין הצדדים כדלקמן:

1. המבוא לחוזה זה מהווה חלק בלתי נפרד ממנו.



2. כל האמור בחוזה זה בלשון יחיד תקף גם בלשון רבים, וכן להיפך, והוא כשאינ כוונה אחרת משתמעת מן ההקשר.
3. נספחים להסכם זה המהווים חלק בלתי נפרד ממנו:
 - א. חוברת מכרז פומבי 04/2018 לתכנון, ייצור ואספקת שולחנות להפעלת טכנולוגיות שונות לחדרי שליטה ובקרה עבור חטיבת בטמ"ח במשרד החוץ.
 - ב. נספח א' לחוברת המכרז - מפרט מיוחד הכולל מידות, שרטוטי השולחנות, תוכנית ריהוט, הנחיות ייצור וכד'.
 - ג. טופס הגשת הצעה למכרז - נספח ב'.
 - ד. פרטי התמורה - נספח ג'.
 - ה. נוסח ערבות הביצוע - נספח ה'.
 - ו. התחייבות לשמירת סודיות - נספח ו'.
 - ז. התחייבות להימנעות מניגוד עניינים - נספח ז'.
 - ח. הנחיות בדבר מועד התשלום הממשלתי - נספח ח'.
 - ט. אישור הביטוח - נספח ט'.
 - י. מחירון חלקי חילוף.

משך ההתקשרות

4. ההתקשרות עם הספק הזוכה תחל ממועד חתימת ההסכם על ידי מורשי החתימה של המשרד הכוללים את חשבת המשרד וסמנכ"ל ארגון ומינהל. ההסכם יהיה בתוקף עד ליום 31.12.2024, במתכונת של "הסכם מסגרת".
5. למשרד (ולמשרד בלבד) שמורה הזכות להודיע לספק בכל עת על סיום מוקדם של תקופת ההתקשרות, בהתאם לאמור בהסכם המצורף.

הוצאת הזמנת רכש לספק

6. במהלך תקופת ההתקשרות, המשרד יוציא לספק מעת לעת הזמנות לייצור ואספקת שולחנות בקרה ושליטה, בכפוף לקיום תקציב ייעודי לנושא.
7. הספק יחל לטפל בתכנון וייצור השולחן רק לאחר שקיבל מהמשרד הזמנת רכש חתומה על ידי מורשי החתימה של המשרד. בהזמנה יפורטו בין היתר נתונים כלליים ופרטניים אודות השולחן שאותו יש לתכנן ולייצר כולל לוח זמנים, אבני דרך, עלויות, הוראות מיוחדות וכד'. הספק לא יבצע פעולה כלשהי של תכנון / הכנה / ייצור וכד' אלא אם קיבל הזמנה חתומה מהמשרד כמפורט לעיל.
8. המשרד אינו מתחייב להזמין מהספק כמות מינימלית כלשהי של שולחנות והספק לא יבוא למשרד בטענה או דרישה אם כמות השולחנות שיוזמנו ממנו בפועל תהיה קטנה מהכמות לה ציפה.
9. לאחר הוצאת הזמנה חתומה, המשרד יעביר לספק תוכניות מפורטות הכוללות מידות ותיאור כללי של השולחן הנדרש כולל אפיונים שונים, דגשים והערות.
10. הספק יכין סקיצות מתאימות לקראת ייצור (כולל חתכים והדמיות). הממונה יבדוק את הסקיצות ויעביר לספק הערות לפי הנדרש במכרז.
11. הספק יחל בייצור השולחן לאחר אישור הסקיצות על ידי הממונה והטמעת הערותיו. הספק יבצע את הייצור באתר ברשותו בארץ כדי לאפשר למשרד לערוך בדיקות ובקורות ככל הנדרש.

הממונה

12. הממונה על הוצאת הזמנות לספק, הנחייתו, בקרת הביצוע ותיאום פעילותו: מנהל המחלקה ללוגיסטיקה ומערכות בטחון - חטיבת בטמ"ח.



מפרט ייצור, אספקה ושירות

13. להלן פירוט המידות תקניות וטווח מידות אפשרי לכל שולחן:

(ד)	(ג)	(ב)	(א)
טווח בס"מ	מידה תקנית ס"מ	מידה	#
2 * (110 עד 180)	2*150=300 (מורכב מ - 2 פלאטות באורך 150 ס"מ כל אחת)	אורך כללי	א
70 עד 100	85	עומק כללי	ב
מתכוונן בין 70-78	74	גובה משטח העבודה	ג

14. על פי רוב המשרד יזמין מהספק שולחנות בהתאם למידה התקנית (ראה טבלה בסעיף 13 לעיל - טור ג'). המשרד עשוי להזמין גם שולחנות במידות אחרות, בהתאם לטווחים המצויינים בטבלה בסעיף 13 לעיל - טור ד' - ללא תוספת מחיר.

15. לפני התחלת הייצור הספק יקבל מהמשרד את המידע הרלוונטי לייצור ואספקת השולחן. מובהר בזאת כי בכל פרויקט קיימים נתונים רלבנטיים ומאפיינים שונים ועל הספק לוודא שיש ברשותו את כל המידע הדרוש מבעוד מועד.

16. מצורף בזאת נספח א' ובו מפרט הייצור והשירות המחייב את הספק.

מועדי אספקה

17. זמן האספקה של כל שולחן החל ממועד אישור הסקיצות, בהתאם לסעיף 11 לעיל: עד 30 יום (כולל תכנון, הדמייה, העמדה, ייצור, הטמעת הערות המשרד, הדרכה ומסירה).

התמורה

18. הספק יהיה זכאי לתמורה עבור שולחנות שסיפק לפי הזמנת המשרד, באופן הבא:

הצעת מחיר שה לא כולל מע"מ	סוג השולחן	#
	שולחן סטנדרטי: שולחן במידה תקנית או שולחן לפי טווחי המידות בטבלה בסעיף 13 טור (ד) בהסכם לעיל.	א
	"שולחן מיוחד": שולחן במידות החורגות מטווחי המידות המפורטים בטבלה בסעיף 13 טור (ד) בהסכם לעיל, ובתנאי שכתוצאה משינוי מידות השולחן, הספק נדרש לבצע עבודות תכנון נוספות	ב

19. החלטה על המחיר לספק בכל הזמנה פרטנית (לפי שולחן סטנדרטי או שולחן מיוחד), נתונה לשיקול דעתו הבלעדי של המשרד ותבוצע על סמך ניתוח כמויות, חומרים, אלמנטים מיוחדים, זמן נדרש לתכנון נוסף וכד'.

20. התמורה הנ"ל הינה סופית וכוללת את כל עלויות הספק מכל סוג שהוא כולל חומרים, כלים, ציוד, תכנון, שכר עבודה, זכויות סוציאליות של עובדי הספק, נסיעות, ביטוחים, תקורות ורווח. לא תהיה תוספת תמורה מעבר לסכום שיצוין לעיל. התמורה הנ"ל מגלמת את כל הנדרש בהתאם לתוכניות, אבני הדרך, ההוראות הטכניות והכמויות המפורטות במכרז, בהסכם ובנספחים.

21. בנוסף, המשרד רשאי להזמין מהספק חלקי חילוף, אלמנטים מיוחדים (במידה וקיים) ופירזולים, וזאת בהתאם למחירון המצורף בנספח ט"ו.



הוצאת דרישת תשלום

22. התמורה תשולם לספק בתשלום אחד לאחר אספקת השולחן וביצוע כל הפעולות לרבות תכנון השולחן, ייצורו, הדרכה ואספקה במועד, לשביעות רצון הממונה.
23. לאחר האספקה הספק יגיש לממונה חשבונית מס ודרישת תשלום הכוללת פירוט אודות השולחנות שסופקו, בהתאם להזמנה החתומה שיצאה לספק. דרישת התשלום והחשבונית ייבדקו על ידי הממונה ועל ידי אגף כספים במשרד, ולאחר אישורם הדרישה תועבר לתשלום.
24. היות ומדובר על מוצרים המיועדים לייצוא לחו"ל, הספק יגיש חשבונית ללא מע"מ ("חשבונית מע"מ אפס").
25. הספק יהיה זכאי לקבלת תמורה מהמשרד רק לאחר אספקת השולחן בהתאם למפרטים ולהוראות המכרז, לשביעות רצון הממונה. במידה ואותרו ליקויים / עיכובים באספקה המשרד רשאי לעכב את ביצוע התשלום עד ביצוע מלא והשלמה של כל משימות הספק. במקרה של חריגה / אי עמידה בהנחיות המכרז, המשרד רשאי להטיל על הספק קנסות כמפורט בסעיף 27 להלן.
26. מועד ביצוע התשלום לספק, בהתאם לחוק מוסר התשלומים לספקים, התשע"ז-2017 (מצורף נספח ח' - מועד התשלום הממשלתי).

קנסות

27. בגין כל איחור במסירת השולחן, יחול על הספק קנס של עד 500 ₪ + מע"מ לכל שבוע איחור (וזאת אם לדעת הממונה האיחור נובע כתוצאה מהתנהלות לא תקינה מצד הספק). קנס זה יוטל גם אם הספק ייצר שולחן שאינו עומד ברמת האיכות הנדרשת או אינו מתאים לייעודו ונדרש לבצע בו פעולות התאמה / השלמות שונות. לא יוטל קנס אם העיכוב / ליקוי נגרמו מסיבות שאינן תלויות בספק.

תנאי הצמדה

28. התמורה לספק המפורטת בנספח ג' המצ"ב תהיה צמודה למדד המחירים לצרכן באופן הבא: עדכון ראשון של גובה התמורה יהיה 19 חודשים מהמועד האחרון להגשת הצעות למכרז. העדכון יהיה בהשוואה למדד הבסיס (מדד בסיס = מדד המחירים לצרכן הידוע נכון ל-18 חודשים מהמועד האחרון להגשת הצעות למכרז). התמורה תתעדכן אחת ל-3 חודשים (בחודש ה-21, החודש ה-24 וכן הלאה. הצמדת התמורה למדד - בהתאם לאמור בנספח י' המצ"ב - כללים להצמדת התמורה למדד (הוראות חשכ"ל).

הוראות בטחון

29. במסגרת הגשת השירותים למשרד, הספק יעסיק באתר רק עובדים שקיבלו אישור בטחוני מקב"ט המשרד.
30. באחריות הספק להעביר לממונה מבעוד מועד רשימת כל העובדים מטעמו שאמורים לקחת חלק בביצוע השירותים כולל שם ומספר ת.ז. כל מועמד למתן שירות במשרד מטעם הספק, נדרש למלא טפסים לקבלת אישור בטחוני, כולל חתימה על טופס ויתור על סודיות רפואית.
31. קב"ט המשרד רשאי לפסול מועמדות של מציע, ו/או ספק ו/או מועמדות של עובד מטעמו אם לדעתו המציע ו/או הספק ו/או העובד מטעמו אינם עומדים באמות המידה לקבלת הסיווג הביטחוני הנדרש. החלטת הקב"ט היא סופית ולספק לא תהיה זכות השגה או ערעור. המציע ו/או הספק ו/או העובד מטעמו לא יהיו זכאים לפיצוי או תמורה כלשהיא אם ההצעה נפסלה על פי הוראות הקב"ט.



32. הספק, עובדיו וכל מי מטעמו יפעלו בהתאם להוראות שיקבלו מקב"ט המשרד בכל הקשור לסידורי בטחון, אבטחת מידע ושמירה על סודיות.

סיום ההתקשרות

33. במהלך תקופת החוזה והארכותיו, אם תהיינה, המשרד יהיה רשאי לקצר את תקופת ההתקשרות ולהביא חוזה זה לידי סיום מוקדם וזאת בהודעה של 30 יום מראש ובכתב ולספק לא תהיה כל דרישה או תביעה מן המשרד בכל הקשור להחלטתו עפ"י סעיף זה. במקרה כזה, הספק לא יהיה זכאי לפיצוי או תשלום כלשהו מהמשרד (מלבד זכאותו לתמורה עבור מוצרים / שירותים וחומרים שסיפק למשרד בפועל עד מועד ההודעה על סיום ההתקשרות, לפי הזמנת הממונה ולשביעות רצונו).

34. בכל מקרה של הפסקת ההתקשרות או אי הארכתו עפ"י האמור בסעיף זה, או מכל סיבה שהיא, מתחייב הספק לסיים את ביצוע השירותים ו/או להעביר בצורה מסודרת את החומרים הנוגעים למתן השירותים אשר הטיפול בהם לא הסתיים, למשרד ו/או לכל אדם אחר כפי שיורה לו המשרד ו/או הממונה וזאת עד למועד הפסקת ההתקשרות בין המשרד לספק.

35. המשרד רשאי, במקרה של הפסקת ההתקשרות כאמור לעיל, להתקשר עם ספק ו/או ספק חלופי / אחר לפי שיקול דעתו הבלעדי ולספק לא תהיה זכות כלשהי להתנגד לכך. בכל מקרה של סיום ההתקשרות או הפסקתה, הספק יחזיר למשרד את כל המסמכים ו/או חומרים אחרים כלשהם שקיבל מהמשרד לצורך מתן השירותים, עד למועד הפסקת ההתקשרות.

36. הפר הספק את הוראות החוזה, וסיים מתן שירותיו באופן חד צדדי ו/או לא העניק השירות לפי החוזה ובוטל החוזה בשל הפרה, זכאי המשרד, ללא הוכחת נזק, לקבל מהספק פיצויים בסכום של עד 15,000 ₪.

37. האמור בפרק זה אינו גורע מזכותו של המשרד לדרוש קבלת פיצויים מהספק בעד נזק שהוכיח בגין הפרת החוזה.

העדר יחסי עבודה

38. מובהר ומוסכם בזאת כי לא יתקיימו יחסי עבודה בין המשרד לבין הספק ו/או מי מעובדי/שלוחי הספק, וכי אין לראות בזכות המשרד לפקח, להדריך, או להורות לספק ועובדיו/שלוחיו, הניתנת על פי הוראות החוזה זה, משום הכרה כלשהי בקיום יחסי עבודה.

39. למען הסר ספק, יובהר כי הספק ו/או מי מטעמו לא יהיה מעורב בקביעת מדיניות של המשרד ולא ייתן הוראות לעובדי המשרד, אלא באמצעות הממונה.

40. למען הסר כל ספק, היה ומסיבה כלשהי יקבע אחרת מהאמור בסעיף 38 לעיל, על ידי רשות מוסמכת, והמשרד יחויב בגין קביעה זו, אזי הספק ישפה מיידית את המשרד בגין כל סכום בו המשרד יהיה חייב. עוד מוסכם בזאת, כי היה ותוגש תביעה כנגד המשרד שעילתה קיום יחסי עבודה, אזי המשרד יודיע על כך לספק בתוך שבועיים מיום קבלת התביעה ויפסיק את ההתקשרות עם הספק.

41. מוסכם בין הצדדים כי היה ובית משפט ו/או בית הדין לעבודה או כל גורם מוסמך אחר יחליט אחרת, למרות כוונת הצדדים המפורשת, עקב תביעה ו/או נקיטת הליך משפטי על ידי הספק ו/או מי מטעמו, ישפה הספק את המשרד על כל הוצאה ו/או נזק שיגרמו לו עקב כך. הספק מתחייב באופן בלתי חוזר לשפות ו/או לפצות את המשרד, מיד עם דרישתו הראשונה בכל סכום שיהא על המשרד לשלם עקב כל חיוב שיוטל על המשרד, לרבות שכ"ט עו"ד והוצאות משפט, ושיסודו נעוץ בקביעה כי המצב העובדתי ו/או המשפטי שונה מהמוצהר בסעיף זה.



42. מבלי לגרוע מהאמור לעיל, הרי שבמידה שיקבע בעתיד, על ידי גורם מוסמך כלשהו, עקב תביעה ו/או נקיטת הליך משפטי על ידי הספק או מי מטעמו כנגד המשרד, כי בתקופת חלותו של הסכם זה התקיימו בין הספק או מי מטעמו לבין המשרד יחסי עובד-מעסיק וכי על המשרד לשלם שכר ותנאים נוספים המתחייבים על פי כל דין, מוסכם על הצדדים כי כל התשלומים שקיבל הספק או מי מטעמו על פי הסכם זה יערך חישוב מחדש של הסכומים שהיה על המשרד לשלם לספק או מי מטעמו כעובד על פי שכר השווה ל- 50% מהתמורה אותה קיבל הספק או מי מטעמו כמפורט לעיל, וכי כל סכום עודף שקיבל הספק יוחזר על ידו מיד עם קבלת הדרישה כשהוא צמוד למדד המחירים לצרכן ונושא ריבית שנתית בשיעור לפי חוק פסיקת ריבית והצמדה.
43. מבלי לפגוע בהצהרות ובהתחייבויות הספק כאמור לעיל, הספק מתחייב כי באם יחליט בית משפט או גורם מוסמך, כי בתקופת חלות הסכם זה התקיימו בין הספק או מי מטעמו לבין המשרד יחסי עובד-מעסיק וכי על המשרד לשלם שכר ותנאים נוספים המתחייבים על פי כל דין אזי כל סכום ו/או תשלום אשר יקבל הספק עקב קביעה כאמור ייחשב כחוב של הספק למשרד והמשרד יהא רשאי לקזזו מכל סכום אשר יגיע לספק, לרבות משכר עבודה ופיצויי פיטורים.
44. הצדדים מצהירים ומסכימים מפורשות כי הוראות פרק זה יחולו במשך כל תקופת ההסכם ולאחריה.

התחייבות לקיום דיני העבודה

45. בתקופת ההתקשרות על פי חוזה זה הספק מתחייב לקיים לגבי עובדיו את האמור בדיני העבודה לרבות הוראות החוקים המופיעים בסעיף 46 להלן, התקנות, הלכות בתי הדין לעבודה, וכן את האמור בהוראות ההסכמים הקיבוציים הכלליים שבין לשכת התיאום של הארגונים הכללים לבין ההסתדרות, או כל הסכם קיבוצי שהוא בר תוקף בענף זה, או כפי שהסכמים אלה יתוקנו לרבות צווי הרחבה שיוצאו על פי הסכמים אלו. הספק מתחייב לפעול בהתאם להנחיות ממונה הבטיחות של המשרד ובהתאם להנחיות הבטיחות בנספח 'ה' המצ"ב.

46. כאמור לעיל, על הספק לכבד ולהקפיד על כל דיני העבודה הרלוונטיים לרבות:

- 1) פקודת תאונות ומחלות משלוח יד (הודעה), 1945
- 2) פקודת הבטיחות בעבודה (נוסח חדש – תש"ל 1970) ותקנותיה.
- 3) חוק החיילים המשוחררים (החזרה לעבודה), תש"ט-1949
- 4) חוק שעות עבודה ומנוחה, תשי"א-1951
- 5) חוק חופשה שנתית, תשי"א-1951
- 6) חוק החניכות, תשי"ג-1953
- 7) חוק עבודת הנוער, תשי"ג-1953
- 8) חוק עבודת נשים, תשי"ד-1954
- 9) חוק ארגון הפיקוח על העבודה התשי"ד - 1954 ותקנותיו.
- 10) חוק הגנת השכר, תשי"ח-1958
- 11) חוק שירות התעסוקה, תשי"ט-1959
- 12) חוק שירות עבודה בשעת חירום, תשכ"ז-1967
- 13) חוק הביטוח הלאומי [נוסח משולב], התשנ"ה-1995
- 14) חוק הסכמים קיבוציים תשי"ז-1957
- 15) חוק שכר מינימום, התשמ"ז-1987
- 16) חוק שוויון ההזדמנויות בעבודה, התשמ"ח-1988
- 17) חוק עובדים זרים (העסקה שלא כדין), התשנ"א-1991
- 18) חוק העסקת עובדים על ידי קבלני כוח אדם, התשנ"ו-1996
- 19) פרק ד' לחוק שוויון זכויות לאנשים עם מוגבלות, התשנ"ח-1998



- (20) סעיף 8 לחוק למניעת הטרדה מינית, התשנ"ח-1998
- (21) חוק הסכמים קיבוציים, התשי"ז-1957
- (22) חוק הודעה מוקדמת לפיטורים ולהתפטרות, התשס"א-2001
- (23) סעיף 29 לחוק מידע גנטי, התשס"א-2000
- (24) חוק הודעה לעובד (תנאי עבודה), התשס"ב-2002
- (25) חוק הגנה על עובדים בשעת חירום, התשס"ו-2006
- (26) חוק העסקת עובדים על ידי קבלני כוח אדם, התשנ"ו-1996
- (27) סעיף 5 לחוק הגנה על עובדים (חשיפת עבירות ופגיעה בטוהר המידות או במינהל התקין), התשנ"ז-1997
- (28) החוק להגברת האכיפה של דיני העבודה, התשע"ב-2011
- (29) חוק עבודה בגובה 2007 ותקנותיה.
- (30) חוק החשמל התשי"ד 1954 ותקנותיה.
- (31) חוק הבניה הישראלי והוראותיו.
- (32) כל חוק אחר אשר עדיין לא נכנס לתוקפו ביום חתימת הסכם זה אך יחשב, לכל דבר ועניין, כאילו צורף לנספח זה.

בטחון ושמירה על סודיות

47. כתנאי להתקשרות עם הספק ובטרם כניסת החוזה לתוקף, הספק וכל מי מטעמו יעבור תחקיר בטחוני ע"י קצין הביטחון של משרד החוץ לפני תחילת ההתקשרות עימו ויידרשו לסיווג בטחוני ברמה הנדרשת לצורך מתן השירות על פי קביעת קב"ט משה"ח. במסגרת הבדיקה הביטחונית, הספק יידרש לחתום על טופס ויתור על שמירת סודיות רפואית. סיווג זה יידרש גם לכל מחליף לספק, במידה שיאושר כזה. הספק, עובדיו ומי מטעמו יפעלו על פי הנחיות קב"ט משרד החוץ בכל הקשור לאבטחת מידע ושמירת סודיות. במידה והספק לא יקצה עובדים שיקבלו את אישור הקב"ט, ההסכם עם הספק יתבטל, מבלי שהמשרד יהיה חייב לשלם לספק פיצוי או תמורה. מובהר בזאת כי כל הוצאה שהספק או מי מטעמו הוציאו וכל עלות שחלה על הספק במסגרת תהליך קבלת אישור ביטחוני (לרבות זמן שהוקדש למילוי טפסים, השתתפות בתחקירים, נסיעות וכיוצ"ב), לא יקנו לספק זכות לקבל מהמשרד תמורה או החזרי הוצאות כלשהם.
48. הספק וכל מי מטעמו, מתחייב לשמור על סודיות מלאה ומוחלטת בכל הנוגע לכל ידיעה ו/או מסמך שיגיעו אליהם עקב מילוי הוראות חוזה זה, הן במהלך תקופת החוזה והן לאחר סיומו, תהא הסיבה לסיום החוזה אשר תהא. (מצורף בזאת נספח ו' בדבר התחייבות לשמירה על סודיות, כשהוא חתום על ידי הספק ו/או מי מטעמו).
49. הספק מתחייב להעסיק לצורך השירותים וההתקנות, ו/או לצורך ביצוע כל השירותים הנובעים או הכרוכים בכך, אך ורק עובדים, אשר הוחתמו על טופס ההתחייבות המהווה הצהרת סודיות בנוסח המצורף לחוזה זה בנספח ה' לפיה יתחייבו לשמור על סודיות, לא להעביר, לא להודיע, לא למסור ולא להביא לידיעת כל אדם ידיעה שתגיע אליהם אגב או בקשר עם אספקת שירותי הייעוץ או בתוקף או במהלך או אגב אספקתם, לפני תקופת אספקתם, או לאחר מכן או אגב ביצוע חוזה זה. עובדי הספק יצהירו בפני הספק כי אי מילוי התחייבות על פי הצהרתו זו מהווה עבירה על פי סעיף 118 לחוק העונשין, תשל"ז - 1977.
50. מפר הוראות פרק זה יהא צפוי לתביעה משפטית וכן ייקנס ע"י המשרד. כמו כן המשרד יהא רשאי לתבוע את מפר הוראה זו על כל נזק ובכל סכום שיראה לו כנכון.



ניגוד עניינים

51. הספק ו/או מי מטעמו מצהירים ומתחייבים כי הם, או תאגידים הקשורים עימם אינם נמצאים וימנעו מלהימצא במצב של ניגוד עניינים בין מתן שירותיהם במסגרת חוזה זה לבין עיסוקיהם האחרים. הספק ו/או מי מטעמו ימנעו מניגוד עניינים כאמור במשך כל תקופת החוזה ובמשך תקופה של שנה לאחר סיומו של החוזה.
52. אם במהלך תקופת החוזה עם הספק יתברר כי קיים ניגוד עניינים במצבים שלא נחזו מראש, הספק יעדכן את הממונה באופן מידי בדבר החשש להימצאותו בניגוד עניינים. הספק יעשה את כל הנחוץ על מנת להימנע ממצב של ניגוד עניינים, לרבות הימנעות מהשתתפות בדיונים הנוגעים לתחום ניגוד העניינים (לרבות העברת הטיפול בעניין לעובד אחר שלו, היה ונדרש לכך על ידי הממונה).
53. אם יתברר כי קיים ניגוד עניינים קבוע בנושא מרכזי שבו הספק מספק למשרד שירותים, המשרד ישקול את המשך ההתקשרות עם הספק והנושא יובא בפני ועדת המכרזים.
54. להסכם זה מצורפת חתימת הספק ו/או מי מטעמו על נספח ז' בדבר הימנעותם מניגוד עניינים.

קניין רוחני

55. במסגרת ביצוע השירותים על פי חוזה זה הספק ו/או מי מטעמו לא יפר כל זכות קניין רוחני, כולל זכויות יוצרים, של גורם כלשהוא במסגרת מתן השירותים למשרד. הופרו זכויות כאמור, יהיה הספק אחראי בלעדית בגין הפרה זו. אם יתבע המשרד ו/או עובדיו ו/או שלוחיו ו/או מי שבא מטעמו על נזק שנגרם כתוצאה מהאמור לעיל, יהא על הספק לסלק את התביעה כנגדם או לשלם כל סכום שיפסק לחובתם ו/או חובת מי מהם ע"י בית משפט בפסק דין סופי. הספק ישפה את המשרד בגין כל ההוצאות והנזקים שיגרמו לו עקב הפרה או ההפרות האמורות לעיל.
56. סעיף 55 לעיל יהיה בתוקף אף לאחר תום תקופת חוזה זה וימשיך לחול ללא הגבלת זמן.
57. המשרד יהיה בעל זכויות היוצרים בכל פרויקט ו/או תוצר במסגרת מתן שירותי הספק או מי מטעמו במסגרת חוזה זה והספק לא יהיה רשאי לעשות כל שימוש בהם אלא לצורך מתן שירותיו במסגרת חוזה זה.
58. כל חומר מכל סוג שהוא, כולל מפרט נתונים, תוכנות, צילומים, וכדו' שרכש הספק לצורך ביצוע השירותים ושביגונו שילם המשרד, או נדרש לשלם, יהיה רכושו של המשרד ועל הספק להעבירם למשרד מיד בסיום השימוש בהם לצורך מתן השירותים.

אחריות

59. הספק ו/או מי מטעמו יהא אחראי אחריות מלאה ומוחלטת לכל ובגין כל נזק, איזה שהוא, בלי יוצא מן הכלל, לרבות ומבלי לפגוע בכלליות הנאמר לעיל, נזקי לשון הרע, שייגרם למשרד ו/או לעובדיו ו/או שלוחיו ו/או מי שבא מטעמו ו/או לאדם אחר כלשהוא, בשל מעשה או מחדל של הספק ו/או עובדיו ו/או שלוחיו ו/או כל מי שבא מטעמו בקשר ובכל הנובע, במישרין או בעקיפין מביצוע התחייבויות הספק על פי חוזה זה. הספק יפצה את המשרד ו/או את הניזוקים לפי המקרה, בכל דמי הנזק שיגיעו להם/הם כפי שיקבע על ידי ערכאה מוסמכת. הספק משחרר לחלוטין ומראש את המשרד ו/או עובדיו ו/או שלוחיו ו/או כל מי שבא מטעמו מכל אחריות וחבות לכל בגין כל נזק כנ"ל שארע כתוצאה מהרישא לסעיף זה, לכל אדם, בכל עילה שהיא.



60. הספק אחראי כלפי משרד החוץ לנזקים שייגרמו ממעשה ו/או מחדל של הספק ו/או עובדיו ו/או שלוחיו ו/או מי שבא מטעמו לכל עובד או אדם אחר המועסק בשירותו ו/או הקשורים במישרין או בעקיפין, בביצוע התחייבויותיו של הספק על פי חוזה זה. אם יתבע המשרד ו/או עובדיו ו/או שלוחיו ו/או מי שבא מטעמו על נזק שנגרם כתוצאה מהאמור לעיל, יהא על הספק לסלק את התביעה כנגדם או לשלם כל סכום שיפסק לחובתם ו/או חובת מי מהם על ידי בית משפט בפסק דין סופי.

61. הספק פוטר לחלוטין ומראש את המשרד ו/או עובדיו ו/או כל מי שבא מטעמו מכל אחריות לכל נזק וכנגד כל תביעה או דרישה כאמור בסעיפים 59-60 לעיל, והספק מתחייב לשפות את המשרד בשלמות בגין אחריות שתוטל על המשרד ו/או כל סכום שיחויב לשלם בגין מקרה שהאחריות לגביו מוטלת על הספק כאמור לעיל, לרבות הוצאות משפט ושכר טרחה עו"ד.

ביטוח

62. הספק מתחייב לרכוש ולקיים את הביטוחים המפורטים בזה, לטובתו ולטובת מדינת ישראל - משרד החוץ, ולהציגם למשרד החוץ כשהם כוללים את כל הכיסויים והתנאים הנדרשים וגבולות האחריות לא יפחתו מהמצוין להלן:

ביטוח חבות מעבידים

63. הספק יבטח את אחריותו החוקית כלפי עובדיו, בביטוח חבות המעבידים בכל תחומי מדינת ישראל והשטחים המוחזקים.

64. גבולות האחריות לא יפחתו מסך - 5,000,000 דולר ארה"ב לעובד, למקרה ולתקופת הביטוח (שנה).

65. הביטוח יורחב לשפות את מדינת ישראל - משרד החוץ היה ונטען לעניין קרות תאונת עבודה/מחלת מקצוע כלשהי כי הם נושאים בחבות מעביד כלפי מי מעובדי הספק.

ביטוח אחריות כלפי צד שלישי

66. הספק יבטח את אחריותו החוקית על פי דיני מדינת ישראל בביטוח אחריות כלפי צד שלישי גוף ורכוש בכל תחומי מדינת ישראל והשטחים המוחזקים.

67. גבול האחריות למקרה ולשנה לא יפחת מ 500,000 דולר ארה"ב.

68. בפוליסה ייכלל סעיף אחריות צולבת - CROSS LIABILITY.

69. מובילים ונהגים, שאינם נכללים בביטוח חבות המעבידים של הספק, כולל רכושם ייחשבו צד שלישי.

70. הביטוח יורחב לכסות נזקים שייגרמו כתוצאה מפריקה וטעינה על ידי ובאמצעות מכשירי הרמה מכל סוג שהוא. אם קיים סייג/חריג לגבי טעינה ופריקה, הוא יבוטל;

71. הביטוח יורחב לשפות את מדינת ישראל - משרד החוץ ככל שייחשבו אחראים למעשי ו/או מחדלי הספק וכל הפועלים מטעמו.

ביטוח חבות המוצר

72. הספק יבטח את חבותו וחבות היצרן בביטוח חבות המוצר בגין תכנון, ייצור ואספקה של שולחנות יעודיים להפעלת מערכות טכנולוגיות ("שולחנות בקרה ושליטה") על כל אביזריהם ורכיביהם שיוצבו בנציגויות ישראל בחו"ל עבור משרד החוץ.

73. הכיסוי כולל גם נזקים הנובעים מהתאמות, אספקת חלקי חילוף, פרזולים, הרכבה, החלפות. הדרכה ושירות, בהתאם למכרז והסכם עם מדינת ישראל - משרד החוץ;

74. הכיסוי בפוליסה יהיה על פי דין לרבות על פי פקודת הנזיקין - נוסח חדש ועל פי חוק האחריות למוצרים פגומים-1980;



75. גבול האחריות לא יפחת מסך 500,000 דולר ארה"ב למקרה ולתקופת הביטוח (שנה) בגין נזק לגוף ולרכוש;

76. בפוליסה ייכלל סעיף אחריות צולבת - CROSS LIABILITY.

77. הארכת תקופת הגילוי לפחות 6 חודשים;

78. למען הסר ספק, הגבולות הטריטוריאליים, דין ושיפוט החלים על הפוליסה הינם: כל העולם כולל ארה"ב וקנדה.

79. הביטוח יורחב לשפות את מדינת ישראל - משרד החוץ לגבי אחריותם בגין נזק עקב פגם במוצרים אשר סופקו למשרד החוץ על ידי הספק/היצרן וכל הפועלים מטעמם.

כללי

80. בכל פוליסות הביטוח הנ"ל יכללו התנאים הבאים:

א. לשם המבוטח יתווספו כמבוטחים נוספים: מדינת ישראל - משרד החוץ, בכפוף להרחבי השיפוי כמפורט לעיל.

ב. בכל מקרה של צמצום או ביטול הביטוח ע"י אחד הצדדים לא יהיה להם כל תוקף אלא, אם ניתנה על כך הודעה מפורשת של 60 יום לפחות במכתב רשום לחשב משרד החוץ בירושלים.

ג. הספק אחראי בלעדית כלפי המבטח לתשלום הפרמיות עבור הפוליסות ולמילוי כל החובות המוטלות על המבוטח על פי תנאי הפוליסות.

ד. ההשתתפויות העצמיות הנקובות בכל פוליסה ופוליסה תחולנה בלעדית על הספק.

ה. כל סעיף בפוליסות הביטוח המפקיע או מקטין בדרך כלשהי את אחריות המבטח כאשר קיים ביטוח אחר, לא יופעל כלפי מדינת ישראל, והביטוח הינו בחזקת ביטוח ראשוני המזכה במלוא הזכויות על פי הביטוח.

ו. המבטח מוותר על כל זכות שיבוב, תביעה, השתתפות או חזרה כלפי מדינת ישראל - משרד החוץ ועובדיהם, ובלבד שהוויתור לא יחול לטובת אדם שגרם לנזק מתוך כוונת זדון.

ז. העתקי פוליסות הביטוח מאושרות ע"י המבטח או אישור קיום בחתימתו של המבטח על ביצוע הביטוחים כאמור יומצאו על ידי הספק למשרד החוץ עד למועד חתימת ההסכם.

ח. הספק מתחייב בכל תקופת ההתקשרות החוזית עם מדינת ישראל - משרד החוץ וכל עוד אחריותו קיימת להחזיק בתוקף את פוליסות הביטוח. הספק מתחייב כי פוליסות הביטוח תחודשנה על ידו מדי שנה בשנה, כל עוד ההסכם עם מדינת ישראל בתוקף. הספק מתחייב להציג את הפוליסות המתחדשות, או אישור קיום ביטוחים מאושרים וחתומים ע"י המבטח למשרד החוץ לכל המאוחר שבועיים לפני סיום תקופת הביטוח.

81. אין בכל האמור בסעיפי הביטוח כדי לפטור את הספק מכל חובה החלה עליו על פי כל דין ועל פי ההסכם ואין לפרש את האמור כוויתור של מדינת ישראל - משרד החוץ על כל זכות או סעד המוקנים להם על פי כל דין ועל פי ההסכם זה.

מצורף נספח ט' שבאמצעותו הספק יגיש את אישור הביטוח למשרד.

ערבות הסכם

82. כתנאי לחתימת מורשי החתימה של המשרד על הסכם זה הספק ימסור למשרד ערבות של בנק ישראלי או ערבות של חברת ביטוח בעלת רישיון מבטח על פי חוק הפיקוח על עסקי ביטוח, התשמ"א - 1981, בלתי מותנית בסך 10,000 ₪, צמודה למדד המחירים לצרכן הידוע ביום האחרון להגשת הצעות למכרז, בתוקף ל-24 חודשים.



83. הערבות נועדה להבטיח עמידת הספק בהתחייבויותיו לתכנון, ייצור ואספקה של שולחנות להפעלת אמצעים טכנולוגיים שונים לחדרי בקרה ושליטה בנציגויות ישראל בחו"ל.
84. הערבות תוחזר לספק בסיום תקופת ההתקשרות בכפוף לכך שהשירות כולו בוצע והושלם לשביעות רצונם המלאה של הממונה.
85. הערבות היא אוטונומית, בלא שיהיה על המשרד לנמק, לדרוש או לבסס את דרישתו לשלם את הסכום הנקוב בערבות, כולו או מקצתו, ומבלי שיידרש תחילה להסדיר את סילוק הסכום מאת החייב, כאמור בנוסח הערבות המצ"ב (נספח ה'). אם המשרש יחליט על הארכת החוזה, הספק מתחייב לדאוג להארכת תוקף הערבות בהתאמה. הערבות תשמש להבטחת קיום כל התחייבויות הספק במועדן.
86. למען הסר ספק, מובהר כי הערבות תהיה ניתנת לחילוט על ידי המשרד בכל מקרה של הפרת הוראה מהוראות הסכם זה או בגין התנהגות שלא בדרך מקובלת ובתום לב, לצורך גביית תשלום פיצויים מוסכמים, לצורך גביית פיצויים אחרים וכן לצורך גביית כל תשלום אחר המגיע או עשוי להגיע למזמין מאת הספק.
87. מתן ערבות כאמור מהווה תנאי מוקדם לכניסתו של הסכם זה לתוקף.
88. לא חולטה הערבות, תוחזר הערבות לספק לאחר תום מתן השירותים ומילוי התחייבויותיו לשביעות רצונו המלאה של המזמין.

אמנה למאבק בשוחד

89. בהתאם לאמנת ה-OECD למאבק בשוחד של עובדי ציבור זרים בעסקאות סחר בינלאומיות, בה ישראל חברה, ולאור המחויבויות הנלוות לה:
- א. מתן שוחד לעובד ציבור זר אסור ע"פ סעיף 291 לחוק העונשין התשל"ז-1977. ע"פ הסעיף, המציע או נותן שוחד לעובד ציבור זר בעד פעולה הקשורה בתפקידו, כדי להשיג, להבטיח או לקדם פעילות עסקית או יתרון אחר בנוגע לפעילות עסקית, מבצע עבירה. בכך נכללים, בין היתר, הצעה או מתן שוחד לעובד ציבור זר באמצעות מתווכים.
- ב. הספק יפעל כמיטב יכולתו על מנת להעלות מודעות לעבירה זו בקרב עובדיו, שלוחיו, קבלניו או מי מטעמו. הספק מצהיר בזאת כי לא הורשע בעבר בעבירת שוחד של עובד ציבור זר. הרשעה בעבירת שוחד של עובד ציבור זר תהווה עילה לסיום החוזה.
90. הספק וכן מי מטעמו מתחייבים שלא להציג עצמם בפני צד שלישי כלשהו כסוכן, שליח ו/או נציג משרד החוץ.
91. הספק לא יהיה רשאי להסב לאחר את החוזה (או חלק ממנו) אלא אם קיבל אישור מפורש מראש ובכתב מאת מורשי החתימה של המשרד.
92. בכל מקרה של שינוי בעלות או כתובת על הספק להודיע בכתב ללא דיחוי לממונה.
93. סמכות השיפוט הייחודית בכל הנוגע להסכם זה תהיה נתונה לבית המשפט המוסמך בירושלים בלבד.
94. המשרד יהא רשאי לקזז כל סכום המגיע לספק לפי חוזה זה כנגד כל סכום המגיע למשרד מאת הספק.
95. הצדדים מסכימים כי מכתב רשום שנשלח ע"י צד אחד של חוזה זה למשנהו, או מסירת מכתב זה ביד, ייחשב כאילו הגיע לתעודתו בתום 48 שעות משעת מסירתו לדואר, או בזמן מסירתו ביד.



כתובות הצדדים לצורך חוזה זה הן:

משרד החוץ: שדרות יצחק רבין 9, קריית הממשלה, ירושלים.

הספק: _____

מורשה החתימה – ש.ס.ת.ז. חתימה

ולראיה באו הצדדים על החתום

_____ הספק

_____ חשבת המשרד

_____ סמנכ"ל ארגון ומינהל



נספח ו' למסמכי המכרז נוסח התחייבות לשמירת סודיות

(יחתם ע"י המציע בעת הגשת ההצעה למכרז)

שם הטופס: הצהרה לשמירה על סודיות	
מספר הוראה: 7.4.6	פרק ראשי: התקשרויות ורכישות
מספר טופס: 7.4.6.2.ט	פרק משני: התקשרות בהליך מכרז פומבי

הצהרה לשמירה על סודיות

שנערכה ונחתמה ב _____ ביום _____ בחודש _____ שנת _____

על ידי _____

ת.ז. _____

מכתובת _____

הואיל וממשלת ישראל בשם מדינת ישראל מקבלת את השירותים/הטובין כהגדרתם להלן;

והואיל והנני מועסק בקשר למתן השירותים/הספקת הטובין;
והואיל והנני עשוי להיחשף לסודות מקצועיים עליהם מעוניינת מדינת ישראל להגן;
לפיכך הנני מתחייב כלפי מדינת ישראל כדלקמן:

1. הגדרות

בהתחייבות זו תהיה למונחים הבאים המשמעות המופיעה לצידם:

"השירותים/הטובין" - תכנון ייצור אספקה של שולחנות להפעלת מערכות טכנולוגיות

בחדרי שליטה ובקרה עבור חטיבת בטמ"ח משרד החוץ בירושלים (להלן הפרויקט)

"עובד" - כל אחד מעובדי הספק אשר באמצעותו יינתנו השירותים למזמין.

"מידע" - כל מידע (Information), ידע (Know-How), ידיעה, מסמך, תכתובת, תוכנית, נתון, מודל, חוות דעת, מסקנה וכל דבר אחר כיוצ"ב הקשור או הנוגע למתן השירותים/הספקת הטובין בין בכתב ובין בע"פ בכל צורה או דרך של שימור ידיעות בצורה חשמלית, אלקטרונית, אופטית, מגנטית או אחרת.



"סודות מקצועיים" - כל מידע אשר יגיע לידי הספק או העובד בקשר למתן השירותים/הספקת הטובין, בין אם נתקבל במהלך מתן השירותים/הספקת הטובין או לאחר מכן, לרבות ומבלי לפגוע בכלליות האמור לעיל: מידע אשר ימסר ע"י המזמין, כל גורם אחר או מי מטעמו.

2. שמירת סודיות

הנני מתחייב לשמור את המידע או הסודות המקצועיים בסודיות מוחלטת ולעשות בהם שימוש אך ורק לצורך מתן השירותים/אספקת הטובין נושאי מכרז זה. למען הסר ספק, ומבלי לפגוע בכלליות האמור, הנני מתחייב לא לפרסם, להעביר, להודיע, למסור או להביא לידיעת כל אדם את המידע או הסודות המקצועיים.

הנני מצהיר כי ידוע לי שאי מילוי התחייבויותיי מהוות עבירה לפי פרק ז' (ביטחון המדינה, יחסי חוץ וסודות רשמיים) לחוק העונשין, תשל"ז - 1977. הריני מצהיר כי ידוע לי, כי חשיפת מידע אישי המגיע לידי, לגורם שאינו מורשה לקבלו, עלולה להוות פגיעה בפרטיותו של אדם, עבירה שבגינה אני עלול להיתבע לדין על-פי סעיף 5 לחוק הגנת הפרטיות התשמ"א-1981.

ולראיה באתי על החתום: _____



נספח ז' למסמכי המכרז

נוסח התחייבות להימנעות מניגוד עניינים

(יחתם ע"י המציע בעת הגשת ההצעה למכרז)

שם הטופס: התחייבות להעדר ניגוד עניינים	
מספר הוראה: 7.4.6	פרק ראשי: התקשרויות ורכישות
מספר טופס: ט.7.4.6.3	פרק משני: התקשרות בהליך מכרז פומבי

התחייבות להעדר ניגוד עניינים

שנערכה ונחתמה ב _____ ביום _____ בחודש _____ שנת _____
על ידי _____
ת.ז. _____
מכתובת _____

הואיל וממשלת ישראל בשם מדינת ישראל מקבלת את השירותים/הטובין כהגדרתם להלן;

והואיל והנני מועסק בקשר למתן השירותים/הספקת הטובין;

והואיל והנני עשוי להימצא במצב של ניגוד עניינים במסגרת מתן השירותים/הספקת הטובין ולאחריו;

לפיכך הנני מתחייב כלפי מדינת ישראל כדלקמן:

1. הגדרות

בהתחייבות זו תהיה למונחים הבאים המשמעות המופיעה לצידם:

"השירותים/הטובין" -

"עובד" - כל אחד מעובדי הספק אשר באמצעותו ינתנו השירותים/הטובין למזמין.

"מידע" - כל מידע (Information), ידע (Know-How), ידיעה, מסמך, תכתובת, תוכנית, נתון, מודל, חוות דעת, מסקנה וכל דבר אחר כיוצ"ב הקשור ו/או הנוגע למתן השירותים/הספקת הטובין בין בכתב ובין בע"פ ו/או בכל צורה או דרך של שימור ידיעות בצורה חשמלית ו/או אלקטרונית ו/או אופטית ו/או מגנטית ו/או אחרת.



"סודות מקצועיים" - כל מידע אשר יגיע לידי הספק או העובד בקשר למתן השירותים/הספקת הטובין, בין אם נתקבל במהלך מתן השירותים/הספקת הטובין או לאחר מכן, לרבות ומבלי לפגוע בכלליות האמור לעיל: מידע אשר ימסר ע"י המזמין ו/או כל גורם אחר ו/או מי מטעמו.

2. הנני מצהיר ומתחייב שאין ולא יהיה לי, במהלך תקופת מתן השירותים/הספקת הטובין, ובמהלך שלושה חודשים מתום תקופה זו, ניגוד עניינים מכל מין וסוג שהוא עם גורמים בעלי עניין בתחום נושא הפניה, למעט באם הוועדה הרלוונטית (יש למלא בהתאם לצורך) ועדת מכרזים משרד החוץ לעניין שירותים הכוללים תכנון ייצור ואספקת שולחנות להפעלת מערכות טכנולוגיות שונות עבור חטיבת בטמ"ח אישרה בכתב, לאחר שהעובדות הוצגו בפניה, כי אין בעובדות אלו משום ניגוד עניינים או באם קיים ניגוד עניינים מדובר בניגוד עניינים שולי אשר אין בו השפעה על השירותים נשוא המכרז.

3. הנני מצהיר ומתחייב שלא אייצג או אפעל מטעם כל גורם שהוא בתחום השירותים/הטובין נשוא מתן השירותים/הספקת הטובין, למעט מטעם המזמין, במהלך תקופת מתן השירותים/הספקת הטובין בין הצדדים ושלושה חודשים לאחריה, אלא אם כן התקבל לכך אישור מראש ובכתב של המזמין.

4. הנני מתחייב להודיע למזמין באופן מיידי על כל נתון או מצב שבשלם אני, עלול להימצא במצב של ניגוד עניינים, מיד עם היודע לי הנתון או המצב האמורים.

5. הנני מצהיר ומתחייב לדווח מראש למזמין על כל כוונה שלי, להתקשר עם כל גורם כאמור בסעיפים 2-3 להלן, בניגוד להתחייבויותי בסעיפים אלו, ולפעול בהתאם להוראותיו בעניין. המזמין רשאי לא לאשר לי התקשרות כאמור או לתת הוראות אחרות שיבטיחו העדר ניגוד עניינים, והנני מתחייב כי אפעל בהתאם להוראות אלו, בהקשר זה.

6. ולראיה באתי על החתום: _____



נספח ח' - מועד התשלום הממשלתי

להלן הסעיף הרלוונטי מתוך חוזר חשכ"ל "ביצוע תקציב" 1.4.0.3 "מועדי תשלום" בתוקף מיום 25.07.2017. ניתן להוריד את ההוראה באתר האינטרנט של החשכ"ל.

מועדי תשלום		הוראת תכ"ם:
ביצוע תקציב	פרק ראשי:	<p>משרד האוצר אגף החשב הכללי תכ"ם - ביצוע תקציב</p> 
ביצוע תשלומים בגין התחייבויות	פרק משני:	
1.4.0.3	מספר הוראה:	
02 תת מהדורה: 01	מהדורה:	

2.1 מועד התשלום הממשלתי לכלל ספקי הממשלה, למעט תשלום עבור עבודות הנדסה בנאיות, יהיה לא יאוחר מ- 45 ימים מהמועד שבו הומצא החשבון למזמין.



נספח ט' למכרז

נספח ביטוח - אישור קיום ביטוחים

יוגש על ידי הספק הזוכה במכרז בלבד, בצירוף חתימת המבטח, כתנאי להתקשרות. אישור הביטוח יהיה תקף בהתאם למועדי החוזה. הספק מתחייב לחדש ולהאריך את תוקף אישורי הביטוח בהתאם למשך תקופת ההתקשרות עם המשרד. הספק מתחייב להמציא לממונה אישור חתום על ידי חברת הביטוח מטעמו מבעוד מועד, מדי שנה, בהתאם למועדי הארכת ההתקשרות. אין להכניס תיקונים או שינויים לנוסח הביטוח שלהלן.

לכבוד
מדינת ישראל - משרד החוץ
דרך יצחק רבין 9
ירושלים

א.ג.נ.,

הנדון: אישור קיום ביטוחים.

הננו מאשרים בזה כי ערכנו למבוטחנו _____ (להלן "הספק")

לתקופת הביטוח מיום _____ עד יום _____ בקשר לתכנון, ייצור ואספקה של שולחנות ייעודיים להפעלת מערכות טכנולוגיות ("שולחנות בקרה ושליטה") על כל אביזריהם ורכיביהם שיוצבו בנציגויות ישראל בחו"ל עבור משרד החוץ, בהתאם למכרז והסכם עם מדינת ישראל – משרד החוץ, את הביטוחים המפורטים להלן:

ביטוח חבות המעבידים, פוליסה מס':

1. אחריותו החוקית כלפי עובדיו בכל תחומי מדינת ישראל והשטחים המוחזקים.
2. גבולות האחריות לא יפחת מסך 5,000,000 דולר לעובד, למקרה ולתקופת הביטוח (שנה).
3. הביטוח מורחב לשפות את מדינת ישראל – משרד החוץ היה ונטען לעניין קרות תאונת עבודה/מחלת מקצוע כלשהי כי הם נושאים בחבות מעביד כלשהם כלפי מי מעובדי הספק.

ביטוח אחריות כלפי צד שלישי, פוליסה מס':

1. אחריותו החוקית בביטוח אחריות כלפי צד שלישי על פי דיני מדינת ישראל, בגין נזקי גוף ורכוש בכל תחומי מדינת ישראל והשטחים המוחזקים.
2. גבולות האחריות שלא יפחתו מסך 500,000 דולר ארה"ב, למקרה ולתקופת הביטוח, (שנה).
3. בפוליסה נכלל סעיף אחריות צולבת (CROSS LIABILITY).
4. מובילים ונהגים, שאינם נכללים בביטוח חבות המעבידים של הספק, כולל רכושם ייחשבו צד שלישי.
5. הביטוח יורחב לכסות נזקים שייגרמו כתוצאה מפריקה וטעינה על ידי ובאמצעות מכשירי הרמה מכל סוג שהוא. אם קיים סייג/חריג לגבי טעינה ופריקה, הוא יבוטל;
6. הביטוח מורחב לשפות את מדינת ישראל – משרד החוץ ככל שייחשבו אחראים למעשי ו/או מחדלי הספק וכל הפועלים מטעמו.

ביטוח חבות המוצר

1. ביטוח חבותו של הספק והיצרן בביטוח חבות המוצר בגין תכנון, ייצור ואספקה של שולחנות ייעודיים להפעלת מערכות טכנולוגיות ("שולחנות בקרה ושליטה") על כל אביזריהם ורכיביהם שיוצבו בנציגויות ישראל בחו"ל עבור משרד החוץ.
2. הכיסוי כולל גם נזקים הנובעים מהתאמות, אספקת חלקי חילוף, פרזולים, הרכבה, החלפות. הדרכה ושירות, בהתאם למכרז והסכם עם מדינת ישראל - משרד החוץ;
2. הכיסוי בפוליסה יהיה על פי דין לרבות על פי פקודת הנזיקין – נוסח חדש וכן על פי חוק האחריות



- למוצרים פגומים-1980 ;
3. גבול האחריות לא יפחות מסך 500,000 דולר ארה"ב למקרה ולתקופת הביטוח (שנה) בגין נזק לגוף ולרכוש ;
 4. בפוליסה נכלל סעיף אחריות צולבת - CROSS LIABILITY.
 5. הארכת תקופת הגילוי לפחות 6 חודשים ;
 6. למען הסר ספק, הגבולות הטריטוריאליים, דין ושיפוט החלים על הפוליסה הינם : כל העולם כולל ארה"ב וקנדה.
 7. הביטוח מורחב לשפות את מדינת ישראל - משרד החוץ לגבי אחריותם בגין נזק עקב פגם במוצרים אשר סופקו למשרד החוץ על ידי הספק/היצרן וכל הפועלים מטעמם.

כללי

- בפוליסות הביטוח הנ"ל נכללו התנאים הבאים :
1. לשם המבוטח התווספו כמבוטחים נוספים : **מדינת ישראל – משרד החוץ**, בכפוף להרחבי השפוי כמפורט לעיל.
 2. בכל מקרה של צמצום או ביטול הביטוח ע"י אחד הצדדים לא יהיה להם כל תוקף אלא אם ניתנה על ידינו הודעה מוקדמת של 60 יום לפחות במכתב רשום לחשב משרד החוץ בירושלים.
 3. אנו מוותרים על כל זכות שיבוב, תביעה, השתתפות או חזרה, כלפי מדינת ישראל – משרד החוץ ועובדיהם, ובלבד שהויתור לא יחול לטובת אדם שגרם לנזק מתוך כוונת זדון.
 4. הספק אחראי בלעדית כלפינו לתשלום דמי הביטוח עבור כל הפוליסות ולמילוי כל החובות המוטלות על המבוטח על פי תנאי הפוליסות.
 5. ההשתתפויות העצמיות הנקובות בכל פוליסה ופוליסה תחולנה בלעדית על הספק.
 6. כל סעיף בפוליסות הביטוח המפקיע או מצמצם בדרך כל שהיא את אחריות המבטח, כאשר קיים ביטוח אחר לא יופעל כלפי מדינת ישראל, והביטוח הינו בחזקת ביטוח ראשוני המזכה במלוא הזכויות על פי הביטוח.

בכבוד רב,

חתימת מורשה המבטח וחותמת המבטח

תאריך



נספח י' - כללים להצמדת התמורה למדד

התמורה תוצמד למדד בהתאם לאמור בהוראת תכ"ם "כללי הצמדה" 7.17.2 המופיעה באתר האינטרנט של החשב"ל. להלן אופן חישוב ההצמדה:

1. הצמדה

כללי ההצמדה המפורטים להלן הם אלה הקבועים על ידי החשב הכללי:

1.1. הגדרות בנושא הצמדה

1.1.1. **תאריך הבסיס** – המועד האחרון להגשת הצעות במכרז

1.1.2. **תאריך התחלת הצמדה** – המועד שממנו והלאה מחושבת ההצמדה (18 חודש

מתאריך הבסיס)

1.1.3. **מדד התחלתי** – המדד הידוע בתאריך התחלת ההצמדה, מדד חודש:

1.1.4. **המדד הקובע** – המדד האחרון הידוע ביום מועד ביצוע ההצמדה.

1.1.5. הצמדה שלילית – הצמדה המבוצעת כאשר המדד או הרכב המדדים הקובע ירד אל מתחת לשיעור המדד ההתחלתי.

1.1.6. **מדד המחירים הכללי לצרכן** - כפי שמפורסם על ידי הלשכה המרכזית לסטטיסטיקה או מי שהוסמך על ידי ממשלת ישראל להחליפה.

1.2. עקרונות ביצוע הצמדה

1.2.1. המחירים יוצמדו לשינויים במדד המחירים הכללי לצרכן: "המדד".

1.2.2. סכום ההצמדה שיחושב יתווסף (או יופחת, אם חלה ירידה במדד הרלוונטי) לתעריפים שנקבעו בהתקשרות.

1.2.3. **ביצוע הצמדה יהיה גם במקרים שבהם מדובר בהצמדה שלילית.**

1.2.4. ביצוע ההצמדה יהיה במועד קבלת החשבונית במשרד.

1.3. מנגנון ביצוע הצמדה

1.3.1. ביצוע ההצמדה יחל לאחר תום 18 חודשים מתאריך הבסיס, למעט במקרה המפורט בסעיף 1.3.3. המדד הידוע ביום זה ייקבע כמדד ההתחלתי.

1.3.2. ההצמדה תתבצע מדי 12 חודשים, כך שההצמדה הראשונה תתבצע בחלוף 3 חודשים מתאריך תחילת הצמדה, ובכל 12 חודשים לאחר מכן.

1.3.3. על אף האמור בסעיף 1.3.1, אם במועד מסוים (להלן: "יום השינוי") במהלך 18 החודשים הראשונים מתאריך הבסיס, יחול שינוי במדד – כך שיהיה גבוה בשיעור של 4% ויותר מהמדד הידוע בתאריך הבסיס, יחל חישוב ההצמדה מנקודה זו ואילך, באופן הבא:

1.3.3.1. המדד הידוע ביום השינוי ייקבע כמדד ההתחלתי.

1.3.3.2. ביצוע ההצמדה יעשה בחלוף פרק הזמן שנקבע לביצוע הצמדות, כאמור בסעיף 1.3.2 לעיל.



נספח י"א - חוות דעת רואה חשבון על אודות "עסק חי"

שם הטופס: חוות דעת רואה חשבון על אודות "עסק חי"	
פרק ראשי: התקשחויות ורכישות	מספר הוראה: 7.24.1
פרק משני: אישורים מגורמים מקצועיים בהליך מכרז	מספר טופס: ט. 7.24.1.5

תאריך: _____

לכבוד

_____ (עורך המכרז)

א.ג.ג.,

הנדון: בעניין מכרז _____ ל _____ (להלן "המכרז") דיווח רואה חשבון

א. לבקשתכם וכראוי החשבון של _____ (להלן: "המציע") הנני מדווח כדלקמן: הדוחות הכספיים המבוקרים האחרונים של המציע הינם ליום _____, בוקרו על ידי וחוות דעתי נחתמה בתאריך _____.

לחילופין:

- הדוחות הכספיים המבוקרים האחרונים של המציע הינם ליום _____ ובוקרו על ידי רואי חשבון אחרים וחוות הדעת של רואי החשבון האחרים נחתמה בתאריך _____.
- ב. הדוחות הכספיים המבוקרים הנ"ל וכל הדוחות הכספיים הסקורים של המציע שנערכו לאחר מכן, שנסקרו על ידי, אינם כוללים הערה בדבר ספקות ממשיים לגבי המשך קיומו של המציע "כעסק חי" (*), או כל הערה דומה המעלה ספק בדבר יכולת המציע להמשיך ולהתקיים "כעסק חי".
- ג. לצרכי דיווחי במכתב זה קיבלתי דיווח מהנהלת המציע לגבי תוצאות פעילויותיו מאז הדוחות הכספיים האחרונים המבוקרים/הסקורים וכן ערכתי דיון בנושא העסק החי עם הנהלת המציע (**).
- ד. ממועד החתימה על הדוחות הכספיים הנ"ל ועד למועד חתימתי על מכתב זה לא בא לידיעתי, לרבות בהתבסס על הבדיקות כמפורט בסעיף ג' לעיל, מידע על שינוי מהותי לרעה במצבו העסקי של המציע עד לכדי העלאת ספקות ממשיים לגבי המשך קיומו של המציע "כעסק חי".

(*) לעניין מכתבי זה "עסק חי" – כהגדרתו בהתאם לתקן ביקורת מספר 58 של לשכת רו"ח בישראל.
(**) אם מאז מועד חתימת דוח המבוקרים/דוח הסקירה האחרון חלפו פחות מ-3 חודשים כי אז אין דרישה לסעיפים ג', ד'.

בכבוד רב,

_____ רואי חשבון

הערות:

- נוסח דיווח זה של רואה החשבון המבקר לעניין העסק החי נקבע על ידי ועדה משותפת למינהל הרכש הממשלתי וללשכת רואי החשבון בישראל – אוגוסט 2009.
- יודפס על נייר לוגו של משרד הרו"ח.



נספח י"ב - תצהיר בדבר אי תיאום הצעות במכרז

שם הטופס: תצהיר בדבר אי תיאום הצעות במכרז	
מספר הוראה: 7.4.6	פרק ראשי: התקשרויות ורכישות
מספר טופס: ט.7.4.6.5	פרק משני: התקשרות בהליך מכרז פומבי

אני הח"מ _____ מס ת"ז _____ העובד בתאגיד _____
(שם התאגיד) מצהיר בזאת כי:

- אני מוסמך לחתום על תצהיר זה בשם התאגיד ומנהליו.
 - אני נושא המשרה אשר אחראי בתאגיד להצעה המוגשת מטעם התאגיד במכרז זה.
 - בכוונתי להשתמש, במסגרת הצעה זו בקבלני המשנה המפורטים להלן (יש לפרט את שם התאגיד ופרטי יצירת קשר עימו):
- | שם התאגיד | תחום העבודה בו ניתנת קבלנות המשנה | פרטי יצירת קשר |
|-----------|-----------------------------------|----------------|
| _____ | _____ | _____ |
| _____ | _____ | _____ |
| _____ | _____ | _____ |
- המחירים ו/או הכמויות אשר מופיעים בהצעה זו הוחלטו על ידי התאגיד באופן עצמאי, ללא התייעצות, הסדר או קשר עם מציע אחר או עם מציע פוטנציאלי אחר (למעט קבלני המשנה אשר צוינו בסעיף 3 לעיל).
 - המחירים ו/או הכמויות המופיעים בהצעה זו לא הוצגו בפני כל אדם או תאגיד אשר מציע הצעות במכרז זה או תאגיד אשר יש לו את הפוטנציאל להציע הצעות במכרז זה (למעט קבלני המשנה אשר צוינו בסעיף 3 לעיל).
 - לא הייתי מעורב בניסיון להניא מתחרה אחר מלהגיש הצעות במכרז זה.
 - לא הייתי מעורב בניסיון לגרום למתחרה אחר להגיש הצעה גבוהה או נמוכה יותר מהצעתי זו.
 - לא הייתי מעורב בניסיון לגרום למתחרה להגיש הצעה בלתי תחרותית מכל סוג שהוא.
 - הצעה זו של התאגיד מוגשת בתום לב ולא נעשית בעקבות הסדר או דין ודברים עם מתחרה או מתחרה פוטנציאלי אחר במכרז זה.



יש לסמן V במקום המתאים

למיטב ידיעתי, התאגיד מציע ההצעה לא נמצא כרגע תחת חקירה בחשד לתיאום מכרז
אם כן, אנא פרט:

אני מודע לכך כי העונש על תיאום מכרז יכול להגיע עד חמש שנות מאסר בפועל לפי סעיף 47א לחוק
ההגבלים העסקיים, תשמ"ח-1988.

תאריך	שם התאגיד	חותמת התאגיד	שם המצהיר	חתימת המצהיר
-------	-----------	--------------	-----------	--------------

אישור עורך הדין

אני הח"מ _____, עו"ד, מאשר/ת כי ביום _____
הופיע/ה בפני במשרדי אשר ברחוב _____ בישוב/עיר _____
מר/גב' _____ שזיהה/תה עצמו/ה על ידי ת.ז. _____
המוכר/ת לי באופן אישי, ואחרי שהזרתיו/ה כי עליו/ה להצהיר אמת וכי יהיה/תהיה צפוי/ה לעונשים
הקבועים בחוק אם לא יעשה/תעשה כן, חתם/ה בפני על התצהיר דלעיל.

_____ חתימת עורך הדין

_____ חותמת ומספר רישיון עורך דין

_____ תאריך



נספח י"ג תצהיר בדבר העסקת אנשים עם מוגבלויות

תצהיר בדבר העסקת אנשים עם מוגבלויות		משרד האוצר אגף החשב הכללי תכ"ם – התקשרויות ורכישות	שב הכללי
התקשרויות ורכישות	פרק ראשי:		
התקשרות בהליך מכרז פומבי	פרק משני:		
7.4.6	הוראה מקשרת:		
7.4.6.6.ט	מספר טופס:		

פניות אל המנהל הכללי של משרד העבודה, הרווחה והשירותים החברתיים נדרש לפי תצהיר זה ייעשו דרך המטה לשילוב אנשים עם מוגבלויות בעבודה, בדוא"ל: mateh.shiluv@economy.gov.il.
לשאלות ניתן לפנות למרכז התמיכה למעסיקים, כתובת דוא"ל: info@mtlm.org.il, טלפון: 1700507676.

אני הח"מ _____ ת.ז. _____ לאחר שהוזהרתי כי עלי לומר את האמת וכי אהיה צפוי לעונשים הקבועים בחוק אם לא אעשה כן, מצהיר/ה בזה כדלקמן:

הנני נותן תצהיר זה בשם _____ שהוא המציע (להלן: "המציע") המבקש להתקשר עם עורך התקשרות מספר _____ לאספקת _____ עבור _____ . אני מצהיר/ה כי הנני מוסמך/ת לתת תצהיר זה בשם המציע.

(סמן X במשבצת המתאימה):

הוראות סעיף 9 לחוק שוויון זכויות לאנשים עם מוגבלויות, התשנ"ח 1998 לא חלות על המציע.

הוראות סעיף 9 לחוק שוויון זכויות לאנשים עם מוגבלויות, התשנ"ח 1998 חלות על המציע והוא מקיים אותן.

(במקרה שהוראות סעיף 9 לחוק שוויון זכויות לאנשים עם מוגבלויות, התשנ"ח 1998 חלות על המציע נדרש לסמן X במשבצת המתאימה):

המציע מעסיק פחות מ-100 עובדים.

המציע מעסיק 100 עובדים או יותר.

(במקרה שהמציע מעסיק 100 עובדים או יותר נדרש לסמן X במשבצת המתאימה):

המציע מתחייב כי ככל שיזכה במכרז יפנה למנהל הכללי של משרד העבודה והרווחה והשירותים החברתיים לשם בחינת יישום חובותיו לפי סעיף 9 לחוק שוויון זכויות לאנשים עם מוגבלויות, התשנ"ח 1998, ובמקרה הצורך – לשם קבלת הנחיות בקשר ליישומן.

המציע התחייב בעבר לפנות למנהל הכללי של משרד העבודה והרווחה והשירותים החברתיים לשם בחינת יישום חובותיו לפי סעיף 9 לחוק שוויון זכויות לאנשים עם מוגבלויות, התשנ"ח 1998, הוא פנה כאמור ואם קיבל הנחיות ליישום חובותיו פעל ליישומן (במקרה שהמציע התחייב בעבר לבצע פנייה זו ונעשתה עמו התקשרות שלגביה נתן התחייבות זו).



המציע מתחייב להעביר העתק מהתצהיר שמסר לפי פסקה זו למנהל הכללי של משרד העבודה, הרווחה והשירותים החברתיים, בתוך 30 ימים ממועד ההתקשרות.

אישור עורך הדין

אני הח"מ _____, עו"ד מאשר/ת כי ביום _____ הופיעה בפני במשרדי אשר
ברחוב _____ בישוב/עיר _____ מר/גב' _____ שזיהה/תה עצמו/ה על ידי ת.ז.
_____/המוכר/ת לי באופן אישי, ואחרי שהזהרתיו/ה כי עליו/ה להצהיר אמת וכי יהיה/תהיה צפוי/ה
לעונשים הקבועים בחוק אם לא יעשה/תעשה כן, חתם/ה בפני על התצהיר דלעיל.

_____ תאריך
_____ חותמת ומספר רישיון
_____ חתימה



נספח י"ד תצהיר בדבר היעדר הרשעות בגין העסקת עובדים זרים ושכר מינימום.

שם הטופס: תצהיר בדבר היעדר הרשעות בגין העסקת עובדים זרים ושכר מינימום	
מספר הוראה: 7.4.6	פרק ראשי: התקשוחות ורכישות
מספר טופס: ט.7.4.6.1	פרק משני: התקשוחות בהליך מכרז פומבי

אני הח"מ _____ ת.ז. _____ לאחר שהוזהרתי כי עלי לומר את האמת וכי אהיה צפוי לעונשים הקבועים בחוק אם לא אעשה כן, מצהיר/ה בזה כדלקמן:
הנני נותן תצהיר זה בשם _____ שהוא המציע (להלן: "המציע") המבקש להתקשר עם עורך התקשוחות מספר _____ לאספקת _____ עבור _____
אני מצהיר/ה כי הנני מוסמך/ת לתת תצהיר זה בשם המציע.

בתצהירי זה, משמעותו של המונח "בעל זיקה" כהגדרתו בחוק עסקאות גופים ציבוריים התשל"ו-1976 (להלן: "חוק עסקאות גופים ציבוריים"). אני מאשר/ת כי הוסברה לי משמעותו של מונח זה וכי אני מבין/ה אותו.

משמעותו של המונח "עבירה" – עבירה לפי חוק עובדים זרים (איסור העסקה שלא כדין והבטחת תנאים הוגנים), התשנ"א-1991 או לפי חוק שכר מינימום התשמ"ז-1987, ולעניין עסקאות לקבלת שירות כהגדרתו בסעיף 2 לחוק להגברת האכיפה של דיני העבודה, התשע"ב-2011, גם עבירה על הוראות החיקוקים המנויות בתוספת השלישית לאותו חוק.

המציע הינו תאגיד הרשום בישראל.

(סמן X במשבצת המתאימה)

המציע ובעל זיקה אליו לא הורשעו ביותר משתי עבירות עד למועד האחרון להגשת ההצעות (להלן: "מועד להגשה") מטעם המציע בהתקשוחות מספר _____ לאספקת _____ עבור _____.

המציע או בעל זיקה אליו הורשעו בפסק דין ביותר משתי עבירות וחלפה שנה אחת לפחות ממועד ההרשעה האחרונה ועד למועד ההגשה.

המציע או בעל זיקה אליו הורשעו בפסק דין ביותר משתי עבירות ולא חלפה שנה אחת לפחות ממועד ההרשעה האחרונה ועד למועד ההגשה.
זה שמי, להלן חתימתי ותוכן תצהירי דלעיל אמת.

חתימה וחותמת

שם

תאריך



אישור עורך הדין

אני הח"מ _____, עו"ד מאשר/ת כי ביום _____ הופיעה בפני
במשרדי אשר ברחוב _____ בישוב/עיר _____ מר/גב' _____
שזיהה/תה עצמו/ה על ידי ת.ז. _____ /המוכר/ת לי באופן אישי, ואחרי שהזהרתיו/ה כי עליו/ה
להצהיר אמת וכי יהיה/תה צפוי/ה לעונשים הקבועים בחוק אם לא יעשה/תעשה כן, חתם/ה בפני על
התצהיר דלעיל.

חתימה וחותמת

מספר רישיון

תאריך



**הנדון: מכרז פומבי 04/2018 תכנון, ייצור ואספקה של שולחנות ייעודיים
להפעלת מערכות טכנולוגיות - חטיבת בטמ"ח - משרד החוץ**

נספח ט"ו מחירון חלקי חילוף / אלמנטים מיוחדים / פרזולים וכד'

#	מק"ט	תיאור הפריט	מחיר נטו לא כולל מע"מ

יש לצרף להצעה מחירון חלקים לפי המבנה הנ"ל, לחילופין המציע רשאי לצרף מחירון נפרד בהתאם למבנה הנ"ל או מבנה הצעה אחר הכולל מידע מפורט אודות חלקי החילוף והפריטים השונים.
המציע מתחייב למלאי וזמינות החלקים הנ"ל למשך 7 שנים ממועד האספקה.
תנאי ההצמדה כמפורט בהסכם המצ"ב סעיף 28.

חתימה וחותמת (למציע
שהוא תאגיד)

שמות מורשי
החתימה

תאריך